

## آزمون تعیین سطح ۲۳ تیرماه

# دوازدهم تجربی

| نام درس              | تعداد سوال | از - تا | وقت پیشنهادی |
|----------------------|------------|---------|--------------|
| زیست‌شناسی ۲ - طراحی | ۱۰         | ۱۰-۱    | ۲۰ دقیقه     |
| زیست‌شناسی ۲ - آشنا  | ۱۰         | ۲۰-۱۱   |              |
| فیزیک ۲ - طراحی      | ۱۰         | ۳۰-۲۱   | ۴۰ دقیقه     |
| فیزیک ۲ - آشنا       | ۱۰         | ۴۰-۳۱   |              |
| شیمی ۲ - طراحی       | ۱۰         | ۵۰-۴۱   | ۲۰ دقیقه     |
| شیمی ۲ - آشنا        | ۱۰         | ۶۰-۵۱   |              |
| ریاضی ۲ - طراحی      | ۱۰         | ۷۰-۶۱   | ۴۰ دقیقه     |
| ریاضی ۲ - آشنا       | ۱۰         | ۸۰-۷۱   |              |
| زیست‌شناسی ۱ - طراحی | ۱۰         | ۹۰-۸۱   | ۲۰ دقیقه     |
| زیست‌شناسی ۱ - آشنا  | ۱۰         | ۱۰۰-۹۱  |              |
| فیزیک ۱ - طراحی      | ۱۰         | ۱۱۰-۱۰۱ | ۴۰ دقیقه     |
| فیزیک ۱ - آشنا       | ۱۰         | ۱۲۰-۱۱۱ |              |
| شیمی ۱ - طراحی       | ۱۰         | ۱۳۰-۱۲۱ | ۲۰ دقیقه     |
| شیمی ۱ - آشنا        | ۱۰         | ۱۴۰-۱۳۱ |              |
| ریاضی ۱ - طراحی      | ۱۰         | ۱۵۰-۱۴۱ | ۴۰ دقیقه     |
| ریاضی ۱ - آشنا       | ۱۰         | ۱۶۰-۱۵۱ |              |

توجه: دو آزمون ۹ و ۲۳ تیرماه تعیین سطح هستند. در این ۲ آزمون توصیه می‌کنیم به سوال‌های هر دو پایه دهم و یازدهم پاسخ دهید تا بر اساس نتایج این دو آزمون تعیین سطح برای آزمون‌های تابستان خود، برنامه ریزی کنید.

۱- کدام گزینه، برای تکمیل عبارت زیر مناسب است؟

«در تنفس فردی سالم به دنبال کاهش ..... قابل انتظار نیست.»

- (۱) کلسیم شبکه آندوپلاسمی ماهیچه دیافراگم، کاهش طول ناحیه روشن سارکومرهای ماهیچه بین دنده‌ای خارجی
  - (۲) غلظت کلسیم سیتوپلاسم ماهیچه بین دنده‌ای داخلی، ثابت ماندن طول ناحیه تیره سارکومرهای ماهیچه دیافراگم
  - (۳) فاصله بین دو رشته اکتین مجاور یک سارکومر ماهیچه بین دنده‌ای داخلی، افزایش مصرف انرژی همانند کاهش اکسیژن میوگلوبین‌های ماهیچه‌های شکمی
  - (۴) فشار وارد شده به اندام‌های شکم توسط دیافراگم، افزایش طول رشته‌های میوزین همانند کاهش مصرف انرژی در غشای شبکه آندوپلاسمی این ماهیچه
- ۲- کدام گزینه عبارت زیر را در مورد شکل، که غده فوق کلیه را نشان می‌دهد، به درستی تکمیل می‌کند؟

«هورمون‌های مترشحه از بخش ..... توانایی افزایش ..... را ندارند.»

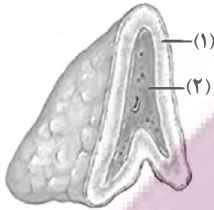

- (۱) ۲ - میزان برون‌ده قلب
- (۲) ۱ - میزان پروژسترون در مردان
- (۳) ۱ - فشار خون داخل سرخرگ‌ها
- (۴) ۲ - قطر نایزه‌های مجاری تنفسی

۳- بخشی از مغز که در ..... نقش دارد ..... بخشی که .....

- (۱) در پردازش اولیه اطلاعات حسی - همانند - دمای بدن را تنظیم می‌کند، با سامانه کناره‌ای (لیمبیک) در ارتباط است.
- (۲) تنظیم تعادل بدن - برخلاف - دارای برجستگی‌های چهارگانه است، از گوش‌ها پیام حسی دریافت می‌کند.
- (۳) عملکرد هوشمندانه - همانند - با نخاع در ارتباط مستقیم است، در تنظیم ضربان قلب و فشار خون نقش اصلی را دارد.
- (۴) ایجاد حافظه کوتاه‌مدت - برخلاف - در احساسات نقش ایفا می‌کند، با قشر مخ در ارتباط است.

۴- کدام گزینه زیر، در مورد اختلالات سیستم ایمنی درست است؟

- (۱) لنفوسیت‌های T ترشح کننده پرفورین، در فردی که به ویروس HIV آلوده شده است، اینترفرون نوع ۱ می‌سازد.
- (۲) انتقال ویروس HIV از طریق ترشحات بینی، غدد بزاقی و پستانی یا از طریق ادرار و مدفوع ثابت نشده است.
- (۳) در صورت حمله سیستم ایمنی به یاخته‌های بدن، فرد قطعاً به یکی از بیماری‌های خودایمنی مبتلا شده است.
- (۴) در دیابت نوع I، ممکن است پادتن علیه یاخته‌های تولیدکننده انسولین در خون دیده شود.

۵- چند مورد در ارتباط با بخش‌های مشخص شده در شکل مقابل نادرست است؟

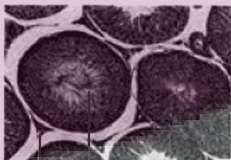

(الف) (ب)

- بخش (الف)، واجد یاخته‌هایی است که همگی در یک مرحله از بلوغ قرار دارند.
- بخش (ب)، تحت تأثیر نوعی پیک دوربرد بخش پیشین هیپوفیز، هورمون جنسی مردانه را ترشح می‌کند.
- در بخش (الف)، هسته یاخته دارای توانایی بیگانه‌خواری، تنها در نزدیک‌ترین بخش به مرکز قرار دارد.
- بخش (ب) با ترشح نوعی ماده که به خون می‌ریزد، می‌تواند رشد اسکلت محوری و جانبی را تحریک کند.

۴ (۴)

۳ (۳)

۲ (۲)

۱ (۱)

۶- در ارتباط با جانورانی که بکرزایی می‌کنند، به‌طور قطع .....

- (۱) تعداد مجموعه‌های کروموزومی یاخته‌های پیکری فرزند، مشابه با والد است.
- (۲) قادر به تولید یاخته‌های جنسی به واسطه تقسیم میوز نیستند.
- (۳) نوعی از تولیدمثل جنسی را دارند که یاخته‌های جنسی نر در لقاح شرکت نمی‌کنند.
- (۴) تخمک‌ها پلوئید شروع به تقسیم میتوز می‌کند و یاخته‌های n به‌وجود می‌آورد.

۷- در کدام گزینه نوع گیرنده با بقیه تفاوت اساسی دارد؟

- (۱) گیرنده روی پاهای جلویی جیرجیرک
- (۲) گیرنده درون موهای حسی مگس
- (۳) گیرنده موجود در خط جانبی ماهی
- (۴) گیرنده موجود در بخش دهلیزی گوش انسان

## ۸- کدام یک از موارد زیر در مورد تنظیم کننده های رشد درست است؟

- ۱) نسبت بالای اکسین به سیتوکینین بر روی فرایندهای ریشه زایی و رویش جوانه های جانبی اثر یکسانی دارد.
- ۲) نسبت بالای بازدارنده رشدی که در جوانه های جانبی تولید می شود به هورمونی که در جوانه های رأسی تولید می گردد، سبب افزایش تأثیر آنزیم تجزیه کننده بر لایه محافظ می شود.
- ۳) گیاهان ساکن در مناطق گرم و خشک با ترشح هورمونی که دارای اثری مخالف با اثر جیبرلین بر جوانه رأسی است، می توانند سبب کاهش مهم ترین عامل حرکت مواد در شیره خام شوند.
- ۴) در صورت بردن جوانه رأسی به دلیل از بین رفتن منبع تولید اکسین، به هیچ عنوان نمی توان از رشد جوانه های جانبی جلوگیری کرد.

## ۹- کدام مورد، عبارت زیر را به نادرستی تکمیل می کند؟

«در گل گیاه آلبالو یاخته ..... حاصل از ..... قطعاً .....»

- ۱) بزرگتر - تقسیم تخم اصلی - در تمام مراحل با سرعت بیشتری نسبت به یاخته کوچکتر حاصل تقسیم تخم اصلی تقسیم میتوز را انجام می دهد.
- ۲) بزرگتر - لقاح مضاعف - در تماس با تعداد یکسانی از یاخته های دارای منشا از کیسه رویانی در هر سمت از خود می باشد.
- ۳) کوچکتر - لقاح مضاعف - در تولید بخشی از رویان که قابلیت ترشح جیبرلین در غلات را دارد، موثر است.
- ۴) کوچکتر - تقسیم تخم اصلی - در شکل گیری لپه ها در رویان قلبی شکل نقش دارد.

## ۱۰- چند مورد، برای تکمیل عبارت زیر مناسب است؟

«وجه شباهت گروهی از یاخته های موجود در جوانه چشایی زبان با ..... در این است که هر دو .....»

- الف - گیرنده های حسی بخش پایین تر گوش درونی - در اطراف خود با یاخته های پوششی چند لایه ارتباط دارند.
- ب - یاخته های پوششی استوانه ای سقف حفره بینی - هسته ای نزدیک بافت پیوندی قرار گرفته در زیر خود دارند.
- ج - گیرنده های غیرعصبی قرار گرفته در زیر پوست ماهی - با دو انشعاب از عصب مربوطه ارتباط داشته و پیام (های) عصبی را منتقل می کنند.
- د - یاخته های قرار گرفته در زیر بافت پوششی بخش میانی حلزون گوش - دارای شکل مشابهی با بافت پیوندی موثر در استحکام بخشیدن مفاصل هستند.

۴ (۴)

۳ (۳)

۲ (۲)

۱ (۱)

## سؤال های گواه (آشنا)

## ۱۱- به طور معمول کدام عبارت، در خصوص یک یاخته عصبی فاقد میلین انسان صحیح است؟

- ۱) در زمانی که اختلاف پتانسیل دو سوی غشا به کم ترین مقدار خود برسد، فقط یک نوع یون از غشا عبور می کند.
- ۲) سرعت هدایت پیام عصبی در بین هر دو نقطه متوالی یک رشته عصبی (با قطر یکنواخت)، مقدار ثابتی است.
- ۳) با بسته شدن هر دو نوع کانال دریچه دار یونی، مقدار اختلاف پتانسیل دو سوی غشا بدون تغییر خواهد ماند.
- ۴) ایجاد پتانسیل عمل در هر نقطه از رشته عصبی به تولید پتانسیل عمل در نقطه مجاورش وابسته است.

## ۱۲- کدام عبارت، در مورد بخشی از مغز انسان که در ترشح بزاق و اشک نقش دارد، درست است؟

- ۱) دارای شبکه مویرگی ترشح کننده مایع مغزی - نخاعی است.
- ۲) یکی از اجزای سامانه کناره ای (لیمبیک) محسوب می شود.
- ۳) در مجاورت مرکز انعکاس های عطسه و سرفه قرار دارد.
- ۴) حاوی برجستگی های چهارگانه مغزی است.

## ۱۳- چند مورد، در ارتباط با گیرنده های موجود در بخش دهلیزی گوش انسان صحیح است؟

- الف) از طریق مژک های خود، با مایع پیرامونی تماس دارند.
- ب) در صدور بخشی از پیام های مربوط به وضعیت بدن دخالت می نمایند.
- ج) پس از حرکت مایع پیرامونی، ابتدا کانال های یونی غشای آن ها باز می شود.
- د) پیام های خود را به بخشی در پشت ساقه مغز که با نوعی بافت پیوندی پوشیده شده، ارسال می کنند.

۴ (۴)

۳ (۳)

۲ (۲)

۱ (۱)

## ۱۴- کدام عبارت درباره بخش مورد نظر صحیح است؟

- ۱) برخلاف بخشی که استخوان ها را به هم متصل می کند، انعطاف پذیری کمی دارد.
- ۲) همانند بخشی که هر دسته تار ماهیچه ای را احاطه می نمایند، ماده زمینه ای اندکی دارد.
- ۳) همانند بخشی که یاخته های پوششی روده باریک را پشتیبانی می کند، دارای یاخته های زیادی است.
- ۴) برخلاف بخشی که یاخته های پوششی معده را به یکدیگر متصل نگه می دارد، واجد رشته های گلیکوپروتئینی است.

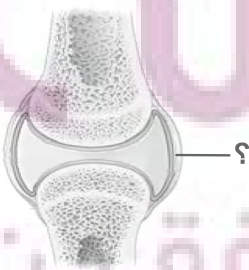

۱۵- چند مورد عبارت زیر را به طور مناسب کامل می کند؟

در انسان، کاهش غیرطبیعی هورمون ..... سبب می شود تا ..... کاهش یابد.

● ضد ادراری - فشار اسمزی ادرار

● غدد پاراتیروئید - بازجذب کلسیم در نفرون ها

● انسولین - ترشح  $H^+$  به درون گردیزه ها

● آلدوسترون - غلظت سدیم در ادرار

۴ (۴)

۳ (۳)

۲ (۲)

۱ (۱)

۱۶- نوعی یاخته بیگانه خوار در بروز پاسخ ایمنی به مواد بی خطر اطراف ما نقش مؤثری دارد. به طور معمول، این یاخته همانند یاخته دارینه ای (دندریتی) .....  
 (۱) در بخش های مرتبط با محیط بیرون بدن به فراوانی وجود دارد.  
 (۲) در گشاد کردن رگ ها و افزایش نفوذپذیری آنها فاقد نقش است.  
 (۳) جزو نیروهای واکنش سریع دفاع غیراختصاصی بدن به حساب می آید.  
 (۴) همواره با عبور از دیواره مویرگ ها، با میکروبهای خون مبارزه می نماید.

۱۷- کدام عبارت، درباره همه رشته های دوک موجود در هر یاخته مریستمی گیاهان نهان دانه، درست است؟

(۱) تا صفحه میانی یاخته ادامه می یابند.

(۲) به سانترومر کروموزومها متصل می گردند.

(۳) در پی حرکت جفت سانتیریولها شکل می گیرند.

(۴) با شروع تقسیم یاخته ای پدیدار می شوند.

۱۸- در انسان، همه یاخته هایی که در طی مراحل تخمک زایی و با تقسیم نامساوی سیتوپلاسم به وجود آمده اند و به ندرت ممکن است با اسپرم لقاح یابند و توده ی یاخته ای بی شکلی را ایجاد کنند، از نظر ..... به یکدیگر شباهت و از نظر ..... با یکدیگر تفاوت دارند.

(۱) داشتن فام تن (کروموزوم)های همتا - تعداد فامینک (کروماتید)های هسته

(۲) مقدار دنا (DNA)ی هسته - تعداد فام تن (کروموزوم)های هسته

(۳) تعداد سانترومرهای موجود در هسته - محل به وجود آمدن

(۴) تعداد میانک (سانتریول)ها - عدد کروموزومی

۱۹- کدام عبارت، درباره بزرگ ترین بخش رویان هر دانه نهان دانگان صحیح است؟

(۱) تنها بخش ذخیره ای دانه محسوب می شود.

(۲) به دنبال تقسیم نامساوی یاخته تخم ایجاد می شود.

(۳) به طور موقت می تواند مواد آلی را از مواد معدنی بسازد.

(۴) نخستین بخشی است که هنگام رویش دانه خارج می گردد.

۲۰- هورمونی که سبب ..... می شود، برخلاف سیتوکینین .....  
 (۱) چیرگی رأسی - بر ریشه دار کردن قلمه ها بی تأثیر است.  
 (۲) تشکیل ساقه از یاخته های تمایز نیافته - پیر شدن اندام های هوایی گیاه را به تأخیر می اندازد.  
 (۳) ریزش برگ ها - مدت نگهداری میوه ها را کاهش می دهد.  
 (۴) درشت کردن میوه ها - فرآیند تقسیم یاخته ها را تشدید می کند.

وقت پیشنهادی: ۴۰ دقیقه

فیزیک ۲ - کل کتاب

۲۱- در اثر مالش دو جسم A و B با یکدیگر،  $3/2 \mu C$  بار از A به B منتقل می شود. تعداد الکترون ها و پروتون های جابه جا شده در این انتقال چه تعداد است؟ (اندازه بار هر الکترون و یا پروتون  $1.6 \times 10^{-19} C$  است.)

(۱)  $2 \times 10^{13}$  الکترون و صفر پروتون

(۲)  $10^{13}$  الکترون و  $10^{13}$  پروتون

(۳) صفر الکترون و  $2 \times 10^{13}$  پروتون

(۴)  $10^{13}$  الکترون و صفر پروتون

۲۲- در شکل زیر، برایند نیروهای الکتریکی وارد بر بار  $q_3$  از طرف دو بار  $q_1$  و  $q_2$  برابر با  $\vec{F}$  است. اگر جای دو بار  $q_1$  و  $q_2$  را عوض کرده و سپس بار  $q_1$  را دو برابر و بار  $q_2$  را نصف کنیم، برایند نیروهای الکتریکی وارد بر بار  $q_3$ ، برابر با  $-\vec{F}$  می‌شود. حاصل کدام است؟



- کدام است؟
- (۱)  $-\frac{5}{14}$
  - (۲)  $\frac{5}{14}$
  - (۳)  $-\frac{1}{10}$
  - (۴)  $\frac{1}{10}$

۲۳- با توجه به شکل زیر، کدام گزینه میدان الکتریکی برایند حاصل از بارهای  $q_1$  و  $q_2$  را بر حسب  $\frac{N}{C}$  در نقطه M برحسب بردارهای یکه به درستی نشان می‌دهد؟ ( $k = 9 \times 10^9 \frac{N.m^2}{C^2}$ )

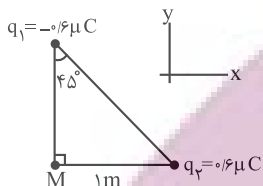

- (۱)  $(-5/\sqrt{2}\vec{i} + 5/\sqrt{2}\vec{j}) \times 10^3$
- (۲)  $(5/\sqrt{2}\vec{i} - 5/\sqrt{2}\vec{j}) \times 10^3$
- (۳)  $(-2/\sqrt{2}\vec{i} + 2/\sqrt{2}\vec{j}) \times 10^3$
- (۴)  $(2/\sqrt{2}\vec{i} - 2/\sqrt{2}\vec{j}) \times 10^3$

۲۴- مطابق شکل زیر دو صفحه رسانا به یک باتری با اختلاف پتانسیل الکتریکی  $\Delta V = 12V$  متصل شده‌اند. اندازه نیروی الکتریکی‌ای که در نقطه A به ذره باردار  $q = 5mC$  وارد می‌شود، چند نیوتون است؟

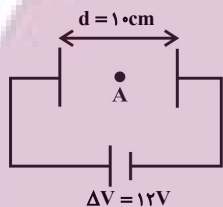

- (۱) ۰/۶
- (۲) ۰/۰۰۶
- (۳) ۲/۴
- (۴) ۰/۰۲۴

۲۵- انرژی مورد نیاز یک تلفن هوشمند توسط یک باتری  $5000 mA.h$  تأمین می‌شود. اگر جریان الکتریکی متوسط  $1/2A$  برای کار کردن با این تلفن نیاز باشد، در صورتی که باتری این تلفن به‌طور کامل شارژ شده باشد حداکثر چه مدت زمان می‌توان با این تلفن کار کرد تا نهایتاً تلفن خاموش گردد؟

- (۱) ۲ ساعت و ۴۰ دقیقه
- (۲) ۲ ساعت و ۲۵ دقیقه
- (۳) ۳ ساعت و ۵۰ دقیقه
- (۴) ۴ ساعت و ۱۰ دقیقه

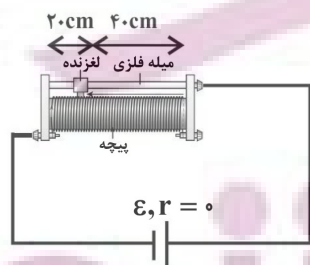

۲۶- در مدار شکل زیر برای ثابت نگه داشتن جریان الکتریکی مدار از یک مقاومت متغیر استفاده شده است. اگر نیروی محرکه مولد ۲۰ درصد کاهش یابد، لغزنده چگونه جابه‌جا شود تا جریان الکتریکی مدار ثابت بماند؟ (تعداد دور سیم در واحد طول رئوستا ثابت است.)

- (۱) ۴ cm به سمت راست
- (۲) ۴ cm به سمت چپ
- (۳) ۸ cm به سمت راست
- (۴) ۸ cm به سمت چپ

۲۷- در مدار شکل زیر، اگر ولت‌سنج ایده‌آل عدد ۱۰V را نشان دهد، نسبت توان مصرفی در مقاومت داخلی باتری به توان خروجی آن کدام است؟

- (۱)  $\frac{1}{3}$
- (۲)  $\frac{1}{5}$
- (۳)  $\frac{2}{3}$
- (۴)  $\frac{1}{4}$

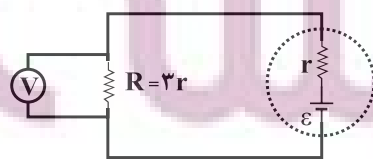

۲۸- اگر در مدار شکل زیر، آمپرسنج ایده آل  $\frac{4}{5}$  آمپر را نشان دهد، ولتسنج ایده آل چند ولت را نشان می دهد؟

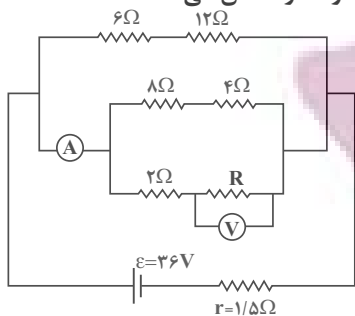

- ۳۰ (۱)
- ۱۵ (۲)
- $\frac{22}{5}$  (۳)
- ۱۲ (۴)

۲۹- در شکل زیر، ذره‌ای با بار مثبت و جرم ناچیز، با تندی  $10^3 \frac{m}{s}$  عمود بر خط‌های میدان مغناطیسی یکنواختی به بزرگی  $4 \times 10^3 G$

بین دو صفحه افقی موازی پرتاب می‌شود. از کدام باتری و با چه نیروی محرکه‌ای بر حسب ولت در مدار استفاده کنیم تا ذره از

مسیر افقی خود منحرف نشود؟

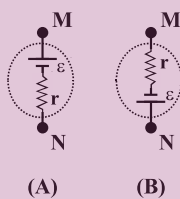
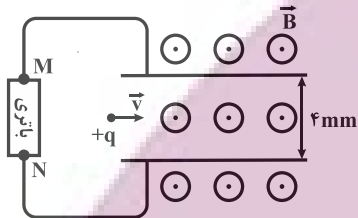

- ۱/۶، A (۱)
- ۱/۶، B (۲)
- ۱۶، A (۳)
- ۱۶، B (۴)

۳۰- مطابق شکل زیر از دو سیم راست موازی و بلند در راستای قائم جریان‌های ثابتی عبور می‌کنند. الکترونی در مسیر مستقیم و

در راستای دو سیم در حال حرکت است. اگر سیم (۲) را به موازات خودش به سمت راست جابه‌جا کنیم، مسیر حرکت الکترون

به سمت راست متمایل می‌شود. جریان‌های عبوری از سیم‌های (۱) و (۲) به ترتیب از راست به چپ در کدام جهت هستند؟ (از

میدان مغناطیسی زمین و از وزن الکترون صرف نظر کنید.)

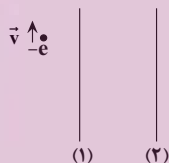

- (۱) بالا، پایین
- (۲) بالا، بالا
- (۳) پایین، بالا
- (۴) پایین، پایین

**سؤال‌های گواه (آشنا)**

۳۱- نیرویی که بار الکتریکی نقطه‌ای  $q_1$  به بار الکتریکی نقطه‌ای  $q_2$  که در فاصله  $d$  از آن قرار دارد، وارد می‌کند، در SI

به صورت  $\vec{F}_{12} = 2\vec{i} - \vec{j}$  است. اگر بارهای  $q_1$  و  $q_2$  نصف و فاصله بین دو بار  $\frac{2d}{3}$  شود، نیروی وارد بر بار  $q_1$  بر حسب بردارهای بکه

در SI کدام است؟

- (۱)  $\frac{9}{16}(2\vec{i} - \vec{j})$
- (۲)  $\frac{9}{16}(-2\vec{i} + \vec{j})$
- (۳)  $\frac{1}{9}(2\vec{i} - \vec{j})$
- (۴)  $\frac{1}{9}(-2\vec{i} + \vec{j})$

۳۲- بارهای الکتریکی  $q_1, q_2, q_3$  و  $q_4$  مطابق شکل قرار گرفته‌اند. بار الکتریکی  $q_4$  را چند سانتی‌متر و در کدام جهت جابه‌جا کنیم،

تا برآیند میدان‌های الکتریکی حاصل از بارها در نقطه O برابر صفر شود؟

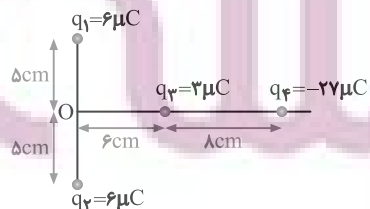

- (۱) ۴ سانتی‌متر به راست
- (۲) ۴ سانتی‌متر به چپ
- (۳) ۱۰ سانتی‌متر به راست
- (۴) ۱۰ سانتی‌متر به چپ

۳۳- در شکل روبه‌رو، گلوله‌ آونگ دارای بار الکتریکی است و در میدان الکتریکی یکنواخت و افقی در حال تعادل است. اگر بدون تغییر جهت، اندازه میدان الکتریکی را به اندازه  $\frac{1}{3}$  مقدار اولیه افزایش دهیم، زاویه انحراف آونگ چند درجه افزایش می‌یابد؟

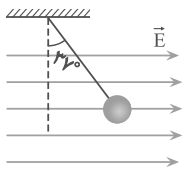

$(\sin 37^\circ = 0.6, \sin 53^\circ = 0.8)$

- ۱) ۱۶
- ۲) ۷
- ۳) ۲۳
- ۴) ۸

۳۴- در یک خازن تخت با میدان الکتریکی یکنواخت  $1000 \text{ V/m}$  الکترونی از حال سکون و از مجاور صفحه منفی شتاب می‌گیرد و با تندی  $10^7 \text{ m/s}$  به صفحه مقابل می‌رسد. فاصله بین دو صفحه خازن تقریباً چقدر است؟  $(e = 1.6 \times 10^{-19} \text{ C}, m_e = 9.1 \times 10^{-31} \text{ g})$

- ۱)  $2.84 \text{ cm}$
- ۲)  $2.84 \text{ mm}$
- ۳)  $28.4 \text{ cm}$
- ۴)  $28.4 \text{ mm}$

۳۵- با استفاده از  $252$  کیلوگرم نقره، سیمی همگن با مقطع دایره‌ای به قطر  $4$  میلی‌متر می‌سازیم. مقاومت الکتریکی این سیم در دمای صفر درجه سلسیوس چند اهم است؟ (مقاومت ویژه و چگالی نقره در دمای صفر درجه سلسیوس به ترتیب

$1.5 \times 10^{-8} \Omega \cdot \text{m}$  و  $10.5 \text{ g/cm}^3$  است و  $\pi = 3$ )

- ۱)  $0.15625$
- ۲)  $0.625$
- ۳)  $2/5$
- ۴)  $10$

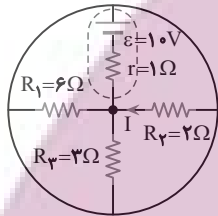

۳۶- در مدار شکل مقابل،  $I$  چند آمپر است؟

- ۱)  $2/5$
- ۲)  $1$
- ۳)  $1/5$
- ۴)  $2$

۳۷- در مدار شکل مقابل، مقاومت معادل بین نقاط A و B چند اهم است؟

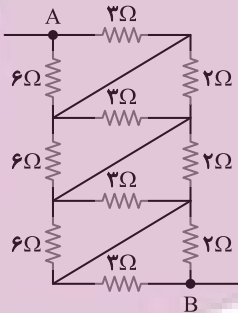

- ۱) ۵
- ۲)  $41/12$
- ۳)  $26/5$
- ۴)  $36/11$

۳۸- در شکل زیر، مسیر حرکت دو ذره با جرم یکسان و بارهای الکتریکی  $q_1$  و  $q_2$  که با تندی‌های یکسان و در یک جهت در میدان

مغناطیسی یکنواخت درون‌سوی  $\vec{B}$  پرتاب شده‌اند، نشان داده شده است. کدام گزینه درست است؟

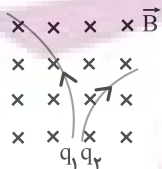

- ۱)  $q_1 < 0, q_2 > 0, |q_1| > |q_2|$
- ۲)  $q_1 < 0, q_2 > 0, |q_1| < |q_2|$
- ۳)  $q_1 > 0, q_2 < 0, q_1 > |q_2|$
- ۴)  $q_1 > 0, q_2 < 0, q_1 < |q_2|$

۳۹- در شکل مقابل، میدان مغناطیسی به صورت افقی در جهت غرب به شرق است و مقدار آن  $500$  گاوس است. سیم افقی است و جریان  $I = 25 \text{ A}$  در جهت شمال شرقی از آن عبور می‌کند. اگر  $l = 80 \text{ cm}$  و زاویه بین سیم و میدان  $37^\circ$  باشد، نیروی مغناطیسی وارد بر این

قسمت از سیم، چند نیوتون و به کدام جهت است؟  $(\sin 37^\circ = 0.6)$

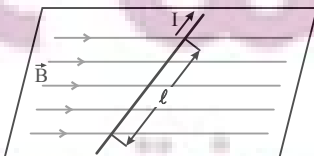

- ۱)  $0.8$ ، قائم رو به پایین
- ۲)  $0.6$ ، قائم رو به پایین
- ۳)  $0.8$ ، قائم رو به بالا
- ۴)  $0.6$ ، قائم رو به بالا

۴۰- می‌خواهیم سیملوله‌ای بدون هسته آهنی بسازیم که وقتی جریان ۲A از آن می‌گذرد، میدان مغناطیسی  $0.012T$  داخل آن برقرار شود. در هر سانتی‌متر سیملوله چند دور سیم لازم است؟ ( $\mu_0 = 12 \times 10^{-7} T.m / A$ )

- (۱) ۲۰ (۲) ۵۰ (۳) ۲۰۰ (۴) ۵۰۰

وقت پیشنهادی: ۲۰ دقیقه

شیمی ۲ - کل کتاب

۴۱- چه تعداد از موارد زیر در مورد واکنش پذیری عنصرها درست است؟

(الف) عنصری با شعاع بزرگ‌تر، همواره واکنش پذیری بیشتری دارد.

(ب) در شرایط یکسان، شدت نور واکنش سدیم با گاز کلر، بیشتر از شدت نور واکنش پتاسیم با گاز کلر است.

(پ) در یک دوره از جدول تناوبی از چپ به راست، به دلیل افزایش تعداد لایه‌های الکترونی، شعاع اتمی کاهش می‌یابد.

(ت) نافلزهای گروه ۱۷ در واکنش‌های شیمیایی با گرفتن یک الکترون به آنیون با یک بار منفی (یون هالید) تبدیل می‌شوند.

- (۱) ۱ (۲) ۲ (۳) ۳ (۴) ۴

۴۲- چه تعداد از مقایسه‌های زیر به درستی انجام شده است؟

(الف) نقطه جوش: بوتان > هگزان

(ب) فرآریت: هگزان > هپتان

(پ) گرانروی:  $C_{12}H_{26} > C_{21}H_{44}$

(ت) چسبندگی: گریس > وازلین

- (۱) ۱ (۲) ۲ (۳) ۳ (۴) ۴

۴۳- نام صحیح ترکیب مقابل براساس قواعد آیوپاک کدام است؟



(۱) ۳- اتیل - ۲، ۶، ۶ - تری‌متیل اوکتان

(۲) ۶- اتیل - ۳، ۳، ۷ - تری‌متیل اوکتان

(۳) ۵، ۲ - دی‌اتیل - ۶، ۲ - دی‌متیل هپتان

(۴) ۶، ۳ - دی‌اتیل - ۶، ۲ - دی‌اتیل هپتان

۴۴- کدام گزینه در مورد مقایسه دو ظرف روبه‌رو درست است؟ (جنس مایع هر دو ظرف یکسان است.)

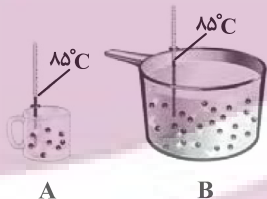

(۱) دمای هر دو ظرف، در واحد (SI) ارائه شده است.

(۲) دمای ظرف A برخلاف ظرف B به جرم آن وابسته است.

(۳) مجموع و میانگین انرژی جنبشی ذرات ظرف B از ظرف A بیشتر است.

(۴) برای افزایش دمای ظرف B نسبت به ظرف A به یک اندازه، به گرمای بیشتری نیاز است.

۴۵- چه تعداد از موارد زیر درست است؟

(الف) گروه عاملی، آرایش منظمی از اتم‌هاست که به مولکول آلی دارای آن، خواص فیزیکی و شیمیایی منحصر به فردی می‌بخشد.

(ب) در میخک و بادام، آرایشی از اتم‌ها به صورت  $\left( \begin{array}{c} O \\ || \\ C \end{array} \right)$  وجود دارد که گروه کربونیل نام دارد.

(پ) در ترکیب‌های آلی موجود در گشنیز و رازیانه اتم O وجود دارد، ولی در رازیانه این اتم O به هیچ اتم هیدروژنی متصل نیست.

(ت) دو ترکیب زیر، ایزومر یکدیگر محسوب می‌شوند که خواص فیزیکی و شیمیایی متفاوت دارند.



- (۱) ۱ (۲) ۲

- (۳) ۳ (۴) ۴



۴۶- چه تعداد از موارد زیر در مورد شکل‌های زیر نادرست است؟



(ت)



(پ)

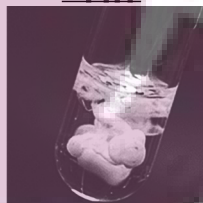

(ب)



(الف)

- در واکنش (الف)، مقدار کمی ماده به حالت جامد یا مایع، حجم زیادی از گازهای داغ را تولید می‌کند.
- واکنش (ب)، یک واکنش سریع است که می‌تواند مربوط به تشکیل رسوب زرد رنگ نقره کلرید باشد.
- در واکنش (پ)، در هوای خشک به کندی زنگار ترد و شکننده تولید می‌شود.
- واکنش (ت)، تجزیه سلولز کاغذ را نشان می‌دهد که باعث تغییر رنگ کاغذ می‌شود.

۱ (۴)

۴ (۳)

۳ (۲)

۲ (۱)

۴۷- با توجه به نمودار زیر که مربوط به واکنش فرضی  $2A(g) \rightarrow B(g)$  است، به ترتیب از راست به چپ، سرعت واکنش از ابتدا تا

لحظه اتمام واکنش و سرعت متوسط مصرف ماده A در ۱۰۰ ثانیه اول چند  $\text{mol}\cdot\text{s}^{-1}$  است؟

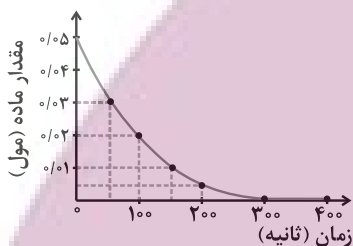

(۱)  $3 \times 10^{-3}$  ،  $\frac{5}{3} \times 10^{-4}$

(۲)  $3 \times 10^{-3}$  ،  $\frac{5}{6} \times 10^{-4}$

(۳)  $3 \times 10^{-4}$  ،  $\frac{5}{6} \times 10^{-4}$

(۴)  $3 \times 10^{-4}$  ،  $\frac{5}{3} \times 10^{-4}$

۴۸- چه تعداد از خانه‌های جدول به درستی پر نشده‌اند؟

| نام پلیمر    | ساختار پلیمر  | نام مونومر | ساختار مونومر  | کاربرد پلیمر    |
|--------------|---|------------|--|-----------------|
| پلی سیانواتن | $\left[ \text{CH}_2 - \underset{\text{CN}}{\overset{\text{H}}{\text{C}}} \right]_n$ | سیانواتن   | $\text{CH}_2 = \underset{\text{CN}}{\text{CH}}$            | —               |
| پلی پروپین   | $\left[ \text{CH}_2 - \text{CH} - \text{CH}_2 \right]$                              | —          | —  | پتو             |
| —            | —   | استیرن     | $\text{CH}_2 = \underset{\text{C}_6\text{H}_5}{\text{CH}}$ | ظروف یکبار مصرف |

۴ (۴)

۳ (۳)

۲ (۲)

۱ (۱)

۴۹- چه تعداد از موارد زیر در مورد الکل‌ها و کربوکسیلیک‌ها اسیدها درست است؟

- (الف) در بین مولکول‌های هر دوی آن‌ها دو نوع نیروی بین مولکولی، پیوند هیدروژنی و وان دروالسی، وجود دارد.
- (ب) با افزایش شماره اتم‌های کربن، انحلال‌پذیری آن‌ها در آب کاهش می‌یابد.
- (پ) در الکل‌های دارای یک تا پنج کربن، پیوند هیدروژنی نیروی غالب است و این الکل‌ها می‌توانند در آب حل شوند.
- (ت) ویتامین (ث) برخلاف ویتامین‌های (آ)، (دی) و (کا)، در آب محلول است.

۴ (۴)

۳ (۳)

۲ (۲)

۱ (۱)

۵۰- درصد جرمی کربن در اسید سازنده یک استر به تقریب برابر  $\frac{58}{8}$ ٪ و درصد جرمی اکسیژن در الکل سازنده آن به تقریب برابر  $\frac{34}{8}$ ٪ است. اگر الکل و اسید سازنده استر یک عاملی، سیر شده و راست‌زنجیر باشند، ساختار پیوند - خط استر به کدام شکل است؟

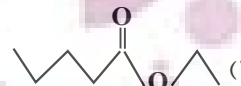
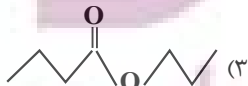

سؤال‌های گواه (آشنا)

۵۱- با توجه به شکل زیر که تعدادی از عنصرهای جدول دوره‌ای را نشان می‌دهد، چه تعداد از موارد زیر صحیح است؟  
(نماد عنصرها فرضی است.)

|   |  |  |  |  |  |  |  |  |  |   |  |  |  |  |  |  |  |  |  |   |  |  |
|---|--|--|--|--|--|--|--|--|--|---|--|--|--|--|--|--|--|--|--|---|--|--|
|   |  |  |  |  |  |  |  |  |  |   |  |  |  |  |  |  |  |  |  |   |  |  |
|   |  |  |  |  |  |  |  |  |  | D |  |  |  |  |  |  |  |  |  | G |  |  |
| A |  |  |  |  |  |  |  |  |  |   |  |  |  |  |  |  |  |  |  | H |  |  |
|   |  |  |  |  |  |  |  |  |  |   |  |  |  |  |  |  |  |  |  |   |  |  |
| B |  |  |  |  |  |  |  |  |  |   |  |  |  |  |  |  |  |  |  |   |  |  |
|   |  |  |  |  |  |  |  |  |  |   |  |  |  |  |  |  |  |  |  |   |  |  |
|   |  |  |  |  |  |  |  |  |  |   |  |  |  |  |  |  |  |  |  |   |  |  |

(آ) عنصر G فعال‌ترین نافلز جدول دوره‌ای عنصرها است.

(ب) مقایسهٔ خلوص فلزی:  $E < A < B$

(پ) خواص فیزیکی و شیمیایی عنصر E به ترتیب بیشتر شبیه عنصرهای G و C است.

(ت) عنصر F برخلاف عنصر H دارای سطح براق است و جریان برق و گرما را عبور می‌دهد.

۴ (۱)      ۳ (۲)      ۲ (۳)      ۱ (۴)

۵۲- با توجه به واکنش‌پذیری فلزات، کدام‌یک از واکنش‌های زیر به‌طور طبیعی انجام می‌شود؟

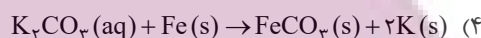
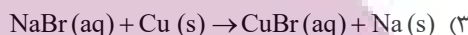
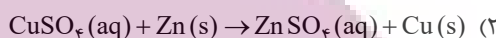
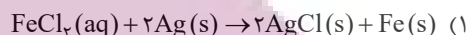

۵۳- در دما و فشار ثابت مخلوطی ۱۰ لیتری از گازهای پروپان و اتن پس از واکنش با ۵ لیتر گاز هیدروژن، به‌طور کامل به مخلوطی

شامل ترکیب‌های سیرشده تبدیل می‌شود. درصد جرمی پروپان در مخلوط اولیه به‌تقریب کدام است؟ ( $C=12, H=1; g.mol^{-1}$ )

۶۱/۱ (۱)      ۵۹ (۲)      ۴۲/۸ (۳)      ۵۰ (۴)

۵۴- در کدام واکنش زیر در اثر سوختن یک مول هپتان، گرمای بیشتری تولید می‌شود؟

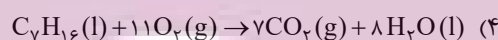
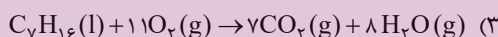
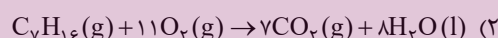
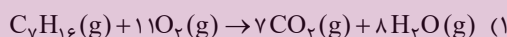

۵۵- برای بالا بردن دمای یک قطعهٔ مسی به جرم ۲/۵ کیلوگرم از  $25^\circ C$  به  $225^\circ C$ ، چند کیلوژول گرما لازم است و این مقدار گرما،

به تقریب از سوختن کامل چند گرم گاز متان تأمین می‌شود؟ (ظرفیت گرمایی ویژهٔ مس را برابر  $0.39 J.g^{-1} . ^\circ C^{-1}$  در نظر بگیرید،

گزینه‌ها را از راست به چپ بخوانید، ( $H=1, C=12; g.mol^{-1}$ )  $CH_4(g) + 2O_2(g) \rightarrow CO_2(g) + 2H_2O(l)$ ،  $\Delta H = -890 kJ$

۲/۵ ، ۱۹۵ (۱)      ۳/۵ ، ۱۹۵ (۲)      ۲۵ ، ۱۹۵۰ (۳)      ۳۵ ، ۱۹۵۰ (۴)

۵۶- چه تعداد از ترکیب‌های زیر با یکدیگر ایزومر هستند؟

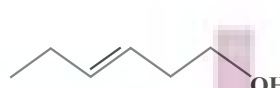
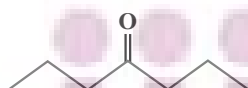
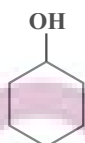

۲ (۲)      ۱ (صفر)

۴ (۴)      ۳ (۳)

۵۷- به ازای تولید ۲۲/۴ لیتر گاز هیدروژن کلرید در معادلهٔ موازنه شدهٔ واکنش  $H_2(g) + Cl_2(g) \rightarrow 2HCl(g)$ ، ۷۴ کیلوژول گرما

آزاد شده است. آنتالپی پیوند  $Cl-Cl$  چند کیلوژول بر مول است؟ (حجم مولی گازها در شرایط آزمایش ۲۸ لیتر بر مول و

آنتالپی پیوند  $(H-Cl)$  و  $(H-H)$  به ترتیب برابر ۴۳۲ و ۴۳۶ کیلوژول بر مول است.)

۶۱۳ (۴)      ۳۸۲ (۳)      ۲۴۳ (۲)      ۳۴۲ (۱)

۵۸- با توجه به واکنش های زیر:

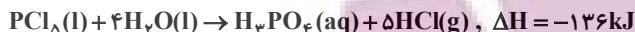

$\Delta H$  واکنش:  $P_4O_{10}(s) + 6PCl_5(l) \rightarrow 10POCl_3(l)$  برابر چند کیلوژول است و اگر در این واکنش ۲۶۶/۵ کیلوژول گرما آزاد

شود، چند مول  $POCl_3$  تشکیل می شود؟

- (۱) ۵۰-۵۳۳ (۲) ۵۰-۳۴۴ (۳) ۴۰-۵۳۳ (۴) ۴۰-۳۴۴

۵۹- شکل های زیر مربوط به دو ساختار پلی اتن است. چند مورد از مطالب داده شده در مورد آن ها درست است؟

- استحکام a به دلیل بیشتر بودن نیروی بین مولکولی در آن، بیش تر از b است.

- پلی اتن b نسبت به a کدر است.

- چگالی پلی اتن b از a بیش تر است.

- پلی اتن a شاخه دار بوده و در حجم یکسان سبک تر از پلی اتن b است.

- (۱) ۱ (۲) ۲ (۳) ۳ (۴) ۴

۶۰- کدام گزینه درباره ترکیبی که ساختار مولکول آن نشان داده شده، نادرست است؟

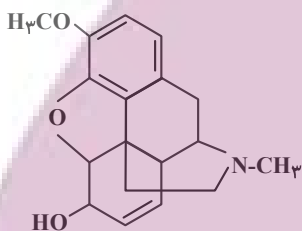
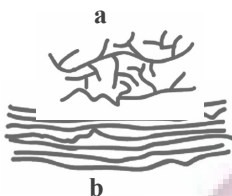

(۱) دارای گروه عاملی اتری و آمینی است.

(۲) فرمول مولکولی آن  $C_{19}H_{17}O_3N$  است.

(۳) دارای هفت جفت الکترون ناپیوندی در لایه ظرفیت اتم هاست.

(۴) هر مولکول آن در شرایط مناسب با جذب ۴ مولکول هیدروژن در فرایند هیدروژن دار شدن، به یک ترکیب

سیر شده مبدل می شود.

وقت پیشنهادی: ۴۰ دقیقه

ریاضی ۲ - کل کتاب

۶۱- رأس سهمی  $y = -x^2 + 4x - 3$  و نقطه های برخورد این سهمی با محور x ها به ترتیب سه رأس A، B و C از مثلث ABC را

تشکیل می دهند، طول میانه CM کدام است؟ (نقطه B نسبت به نقطه C، به مبدأ نزدیک تر است.)

- (۱)  $\sqrt{10}$  (۲)  $\frac{\sqrt{10}}{2}$  (۳)  $2\sqrt{10}$  (۴)  $\frac{\sqrt{10}}{4}$

۶۲- معادله  $mx^2 + (m-4)x - \frac{4}{m} = 0$  با ریشه های  $\alpha$  و  $\beta$  مفروض است. اگر  $\alpha^2 + \beta^2$  برابر ۱ باشد، آنگاه حاصل  $3\alpha^2 - 2\alpha - \beta$

کدام است؟

- (۱) ۵ (۲) ۱ (۳) -۵ (۴) -۳

۶۳- در شکل زیر،  $MB = 2MA$  است. مساحت دوزنقه OMAN چند برابر مساحت متوازی الاضلاع MNPB است؟

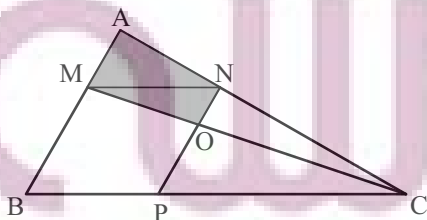

- (۱)  $\frac{5}{9}$  (۲)  $\frac{5}{12}$  (۳)  $\frac{5}{8}$  (۴)  $\frac{5}{16}$

۶۴- اگر  $f(x) = x^3 + x$  و  $g(x) = 1 - \frac{a}{4}(x^2 - 1)$  باشد و  $D_{\frac{f}{g}} = R - \left\{ \pm \frac{\sqrt{3}}{3} \right\}$ ، آنگاه  $f'(a+1)$  کدام است؟

(۱) ۱۹۶

(۲) ۳۶

(۳) ۱۰۰

(۴) صفر

۶۵- اگر  $x + 2y = \frac{\pi}{4}$  باشد، ساده شده عبارت  $\frac{\sin(x+y)}{\cos y} \frac{\tan(x-y)}{\cot 3y}$  کدام است؟

(۱)  $\sin y$

(۲)  $\cos y$

(۳) ۱

(۴) صفر

۶۶- نمودار تابع  $y = \frac{3x+6}{2} - \frac{1}{5} - \frac{x+2}{2} - 20(\sqrt{5})^x$  محور طولها را با کدام طول قطع می کند؟

(۱) ۱

(۲) ۲

(۳) -۲

(۴) -۱

۶۷- اگر  $\alpha$  جواب معادله  $\log(4^x - 12) = x(1 - \log_5 \alpha)$  باشد، مقدار  $[\log_3 \alpha]$  کدام است؟ ( [ ] علامت جزء صحیح است.)

(۱) -۲

(۲) -۱

(۳) صفر

(۴) ۲

۶۸- حاصل  $\lim_{x \rightarrow \frac{\pi}{4}} \frac{\sqrt{1 - 2 \sin x \cos x}}{\tan x - \cot x}$  کدام است؟

(۱)  $\frac{\sqrt{2}}{4}$

(۲)  $\sqrt{2}$

(۳)  $-\frac{\sqrt{2}}{4}$

(۴)  $-\sqrt{2}$

۶۹- اگر دانش آموزی در دو تیم والیبال و فوتبال مدرسه اش باشد که هر دو تیم به فینال مسابقات رسیده باشند، چنانچه احتمال فقط قهرمانی تیم فوتبال به اندازه  $\frac{1}{2}$  بیش تر از احتمال این باشد که تیم والیبال به شرط قهرمانی تیم فوتبال، قهرمان شود و بدانیم احتمال قهرمانی هر دو تیم با هم  $\frac{1}{10}$  است، در این صورت احتمال قهرمانی تیم فوتبال چقدر است؟

(۱)  $\frac{1}{3}$

(۲)  $\frac{1}{4}$

(۳)  $\frac{1}{5}$

(۴)  $\frac{1}{6}$

۷۰- در ۱۰ داده آماری میانگین و واریانس داده های قبل از چارک دوم به ترتیب ۵ و ۷ و میانگین و واریانس داده های بعد از چارک دوم به ترتیب ۷ و ۹ است. ضریب تغییرات هر ۱۰ داده کدام است؟

(۱)  $\frac{1}{5}$

(۲) ۱

(۳)  $\frac{1}{5}$

(۴) ۳

### سؤال های گواه (آشنا)

۷۱- شیب نیم خطی با نقطه شروع  $A(2, 4)$  برابر ۳ است. مستطیل ABCD را چنان می سازیم که نقطه B روی نیم خط فوق و رأس سوم آن  $C(-3, -1)$  باشد. محیط مستطیل، کدام است؟

(۱) ۲۴

(۲) ۱۸

(۳)  $6\sqrt{10}$

(۴)  $3\sqrt{10}$

۷۲- به ازای کدام مجموعه مقادیر m، معادله درجه دوم  $(2m-1)x^2 + 6x + m - 2 = 0$  دارای دو ریشه حقیقی است؟

(۱)  $(-2, 3/5) - \{0/5\}$

(۲)  $(-2, 3/5) - \{0/5\}$

(۳)  $(-1, 3/5) - \{0/5\}$

(۴)  $(-1, 3/5) - \{0/5\}$

۷۳- در یک دوزنقه قائم الزاویه، از نقطه O محل تلاقی قطرهای، خطی موازی قاعده ها رسم شود. ساق قائم را در A و ساق مایل را

در B قطع می کند. نسبت  $\frac{OA}{OB}$  چگونه است؟

(۱) کوچکتر از یک

(۲) مساوی یک

(۳) بزرگتر از یک

(۴) متغیر نسبت به اضلاع

(۱) کوچکتر از یک

(۲) مساوی یک

(۳) بزرگتر از یک

(۴) متغیر نسبت به اضلاع

۷۴- نمودار تابع  $y = 2|3x| - 1$  به ازای  $-\frac{1}{4} \leq x < \frac{1}{4}$ ، کدام است؟

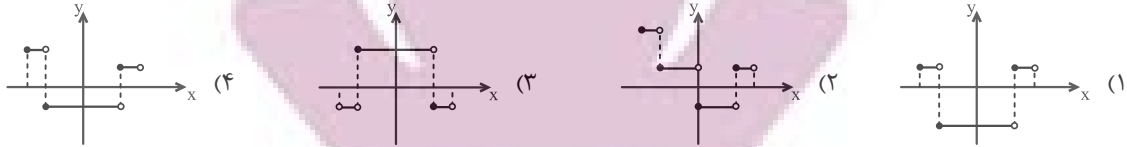

۷۵- حاصل عبارت  $\tan \frac{11\pi}{4} + \sin \frac{15\pi}{4} \cos \frac{13\pi}{4}$ ، کدام است؟

- (۱)  $-\frac{3}{2}$   
 (۲)  $-\frac{1}{2}$   
 (۳)  $\frac{1}{2}$   
 (۴)  $\frac{3}{2}$

۷۶- اگر نمودار تابع  $f(x) = a(b)^x - 1$ ، از دو نقطه  $A(-\frac{1}{4}, \frac{1}{4})$  و  $B(1, 1)$  بگذرد،  $f(-1)$  کدام است؟

- (۱)  $-\frac{3}{4}$   
 (۲)  $-\frac{1}{2}$   
 (۳)  $-\frac{1}{4}$   
 (۴)  $\frac{3}{4}$

۷۷- دامنه تابع با ضابطه  $f(x) = \frac{\log_4(x^2 - x - 2)}{\sqrt{x^2 - 1} + 1}$ ، کدام است؟

- (۱)  $(-\infty, -1) \cup (2, +\infty)$   
 (۲)  $(-1, 2)$   
 (۳)  $(-\infty, -2) \cup (1, +\infty)$   
 (۴)  $(-2, 1)$

۷۸- مقدار  $\lim_{x \rightarrow \frac{\pi}{6}} [2\sin x - 1]$  کدام است؟ ( [ ] نماد جزء صحیح است.)

- (۱) -۱  
 (۲) صفر  
 (۳) ۱  
 (۴) وجود ندارد.

۷۹- احتمال موفقیت فردی، در آزمون اول ۰/۷ و در آزمون دوم ۰/۶ است. اگر این فرد در آزمون اول موفق شود، احتمال موفقیت وی در آزمون دوم ۰/۸ است. با کدام احتمال، لااقل در یکی از این دو آزمون، موفق می‌شود؟

- (۱) ۰/۷۴  
 (۲) ۰/۷۶  
 (۳) ۰/۸۲  
 (۴) ۰/۸۴

۸۰- یک جامعه با اندازه ۱۲ و واریانس ۱۲/۶، با جامعه دیگری با اندازه ۲۴ و واریانس ۷/۲، تشکیل جامعه جدیدی داده‌اند. اگر میانگین این دو جامعه یکسان باشد، انحراف معیار جامعه جدید کدام است؟

- (۱) ۲/۹  
 (۲) ۳  
 (۳) ۳/۱  
 (۴) ۳/۲

وقت پیشنهادی: ۲۰ دقیقه

زیست‌شناسی ۱ - کل کتاب

۸۱- کدام گزینه، از نظر درستی یا نادرستی درباره «جانور بالغی که تعداد حفرات قلبی خود را در طی طول حیات تغییر داده است» به نحو متفاوتی بیان شده است؟

- (۱) برخلاف انسان، توانایی تغییر ترکیب مایع خارج شده از نفرون را ندارد.  
 (۲) در پی بسته شدن منفذ(های) ورودی هوا به بدن، حجم شش‌های خود را افزایش می‌دهد.  
 (۳) مصرف انرژی زیستی توسط گروهی از یاخته‌های لوله گوارشی جهت تامین ATP سایر یاخته‌های لوله گوارشی الزامی است.  
 (۴) خونی که برای تبادل گازی به سطح تنفسی ارسال می‌شود، از نظر گازهای تنفسی مشابه خونی است که به سایر اندام‌ها منتقل می‌شود.

۸۲- کدام گزینه به ترتیب از راست به چپ درباره «گوارش در پارامسی» و «گوارش در هیدر» درست است؟

- (۱) ذرات غذایی را به کمک آندوسیتوز از دهان وارد یاخته می‌کند - حفره گوارشی تنها یک راه برای ورود و خروج مواد دارد.  
 (۲) واکوئول غذایی و گوارشی می‌توانند در سیتوپلاسم حرکت کنند - هر یاخته حفره گوارشی با زواندی به گوارش کمک می‌کند.  
 (۳) حرکات زنبشی یاخته موجب هدایت غذا به سمت جاندار می‌شود - همه یاخته‌های حفره گوارشی می‌توانند آنزیم ترشح کنند.  
 (۴) مواد گوارش نیافته از طریق منفذ دفعی، از یاخته خارج می‌شوند - ابتدا گوارش برون یاخته‌ای و سپس گوارش درون یاخته‌ای رخ می‌دهد.

## ۸۳- کدام موارد از عبارتهای زیر، صحیح است؟

- (الف) هر عنصری که به صورت قابل دسترسی در اغلب خاکها محدود است، نمی تواند در یک خاک فراوان باشد.  
 (ب) استفاده زیاد از کودهایی که به نیازهای جانداران شباهت بیشتری داشته باشند، باعث مرگ و میر جانوران آبی می گردد.  
 (ج) گیاهان، محصولات باکتریهای نیتراتساز و آمونیاکساز را به شکل  $NH_4^+$  به سمت اندامهای هوایی خود می برند.  
 (د) مواد اسیدی تولید شده در بخش آلی خاک، نمی توانند مانع از شست و شوی هر یونی شوند که در افزایش فشار اسمزی یاختههای نگهبان روزنه نقش دارد.

(۱) ج و د (۲) الف و د (۳) ب و ج (۴) الف و ب

## ۸۴- نوعی مریستم پسین در میان سامانه بافت آوندی تشکیل می شود. کدام یک از موارد زیر فقط ویژگی بیشترین نوع یاختههای

حاصل از فعالیت این مریستم است؟

- (۱) در نقل و انتقال آب در گیاه نقش دارند.  
 (۲) اکسیژن مورد نیاز خود را به کمک عدسکها تأمین می کنند.  
 (۳) به دنبال چوب پنبه‌ای شدن دیواره نسبت به گازها نفوذناپذیر می شوند.  
 (۴) به صورت حلقه‌های متحدالمرکز ضخیم سازمان یافته‌اند.

## ۸۵- در یک انسان بالغ، در تنظیم ..... دستگاه .....

- (۱) عصبی - گوارش، شبکه‌های یاخته‌های عصبی از دهان تا مخرج در تحرک و ترشح نقش دارد.  
 (۲) هورمونی - گوارش، سکرترین با اثر بر لوزالمعده ترشح آنزیم و بی کربنات را افزایش می دهد.  
 (۳) مدت زمان دم - تنفس، پل مغزی تحت تأثیر مرکز عصبی پایین تر از خود، دم را خاتمه می دهد.  
 (۴) تنفس در - تنفس، افزایش کربن دی اکسید و کاهش اکسیژن از عوامل مؤثر هستند.

## ۸۶- کدام گزینه درباره دستگاه گوارش انسان، صحیح است؟

- (۱) سیاهرگ فوق کبدی نسبت به سیاهرگ باب کبدی، مقدار کمتری گلوکز و آمینواسید دارد.  
 (۲) در بیماری سلیاک، با مصرف گندم یا جو، تمام چین خوردگی‌های دیواره روده از بین می رود.  
 (۳) دو لایه داخلی دیواره لوله گوارش، در تشکیل پرزهای روده نقش دارند.  
 (۴) یاخته‌های جذب کننده برخلاف یاخته‌های ترشح کننده آنزیم، در ارتباط با گلیکوپروتئین هستند.

## ۸۷- کدام گزینه صحیح است؟

- (۱) ضمن مصرف گازوئیل زیستی حاصل از دانه‌های روغنی، هیچ یک از موادی که در گرمایش زمین نقش دارند، تولید نمی شود.  
 (۲) سوخته‌های زیستی برخلاف سوخته‌های فسیلی، از پیکر جانداران به دست می آیند.  
 (۳) برای بررسی یک جاندار مطالعه اجزای آن جاندار کفایت می کند.  
 (۴) در پزشکی شخصی، تفاوت‌های فردی افراد جامعه، مورد توجه قرار می گیرد.

## ۸۸- کدام گزینه، عبارت زیر را به درستی تکمیل نمی کند؟

«درون کلیه فردی سالم (در) مرحله‌ای از تشکیل ادرار که ؟؟؟؟؟، به طور حتم .....»

- (۱) منجر به افزایش مواد دفعی نفرون می شود - نوعی انرژی نقش دارد.  
 (۲) در تنظیم pH خون نقش مهمی دارد - در بخشی از نفرون که واجد یاخته‌های پادار است، رخ نمی دهد.  
 (۳) تحت اثر نوعی هورمون بیشتر رخ می دهد - منجر به کاهش میزان مواد دفعی نفرون یا لوله جمع کننده می شود.  
 (۴) بلافاصله با ورود مواد به لوله پیچ خورده نزدیک آغاز می شود - به کمک یاخته‌های دارای هسته‌ای تقریباً کروی شکل انجام می گیرد.

## ۸۹- چند مورد به ترتیب وجه اشتراک و افتراق «اندام ترشح کننده اریتروپویتین که فاقد توانایی تخریب RBC است» و «اندام

تخریب کننده RBC که توانایی ترشح اریتروپویتین را ندارد» بیان می کند؟

- (الف) نسبت به عضله اصلی تنفس آرام در سطحی پایین تر قرار می گیرد - توسط پرده پیوندی صفاق به طور کامل احاطه می شود.  
 (ب) لنگ خود را به مجرای لنفی بزرگتر تخلیه می کند - خون تیره خروجی از خود را به اندام سازنده صفرا می فرستد.  
 (ج) واجد سرخرگ ورودی در موقعیت بالاتری نسبت به سیاهرگ خروجی است - یاخته‌های خونی جنینی را تولید می کند.  
 (د) دارای یاخته‌هایی با توانایی فاگوسیتوز است - محتویات خود را به بخش واجد توانایی انجام حرکات کرمی شکل تخلیه می کند.

(۱) ۴ (۲) ۳ (۳) ۲ (۴) ۱

## ۹۰- کدام یک از گزینه‌های زیر درست است؟

- (۱) تعداد سیاهرگ‌های ورودی به دهلیز سمتی از قلب که بطن آن ضخیم تر است، کمتر است.  
 (۲) در بافت قلب، رشته‌های کلاژن ضخیم و همواره موازی وجود دارد که یاخته‌های ماهیچه‌ای به آن می چسبند.  
 (۳) لایه‌ای از کیسه قلب که خارجی تر است، دارای بافت پیوندی مشابه با بافت پیوندی عامل استحکام دریچه‌های قلبی است.  
 (۴) انقباض ماهیچه‌های دریچه دولختی از بازگشت خون بطن چپ به دهلیز چپ جلوگیری می کند.

**بخش گواه (آشنا)**

۹۱- کدام گزینه، عبارت زیر را به طور مناسب کامل می کند؟

- «قبل از ورود کیموس به بخشی از لوله گوارش انسان که مراحل پایانی گوارش مواد غذایی در آن آغاز می شود، .....»
- (۱) کربوهیدرات‌ها به مونوساکاریدها تبدیل می گردند.
  - (۲) تحت تأثیر پروتئازها، پروتئین‌ها به آمینواسیدها تجزیه می گردند.
  - (۳) فراوان ترین لیپیدهای رژیم غذایی، به طور کامل گوارش می یابند.
  - (۴) یاخته‌های پوششی سطحی و بعضی از یاخته‌های غدد، ماده مخاطی زیادی ترشح می کنند.

۹۲- در یک فرد، با ..... شدن عضله‌ای که مهم ترین نقش را در تنفس آرام و طبیعی دارد، .....

- (۱) مسطح - جناغ سینه به سمت عقب حرکت می کند.
  - (۲) غیرمسطح - باز شدن کیسه‌های حبابکی تسهیل می شود.
  - (۳) غیرمسطح - دنده‌ها به سمت بالا و بیرون حرکت می کنند.
  - (۴) مسطح - مقداری از هوای جاری دمی در مجاری تنفسی باقی می ماند.
- ۹۳- با فرض این که به انسانی مهار کننده کربنیک انیدراز تزریق شود، ..... می یابد.

- |  |  |
|--|--|
| (۱) کاهش $\text{HCO}_3^-$ در خونش، کاهش    | (۲) تولید $\text{CO}_2$ در بافت، افزایش  |
| (۳) ظرفیت حمل $\text{O}_2$ در خونش، افزایش | (۴) فشار $\text{CO}_2$ سیاهرگ‌هایش، کاهش |

۹۴- چند مورد، عبارت زیر را به طور مناسب کامل می کند؟

- «به طور معمول در انسان، همه رگ‌هایی که به دهلیز راست قلب وارد می شوند، ..... همه رگ‌هایی که به دهلیز چپ وارد می شوند، .....»
- (الف) برخلاف - ترکیب آهن دار یاخته‌های خون آن‌ها، سهم کم تری در حمل اکسیژن دارد.
- (ب) همانند - خون اندام‌های بالاتر یا پایین تر از قلب را دریافت می کنند.
- (ج) همانند - در لایه میانی دیواره، رشته‌های کشسان زیادی دارند.
- (د) برخلاف - تحت تأثیر تلمبه ماهیچه اسکلتی، خون در آن‌ها به جریان درمی آید.
- (۱) ۱ (۲) ۲ (۳) ۳ (۴) ۴

۹۵- با توجه به منحنی زیر، در نقطه A برخلاف .....

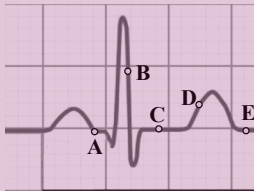

- (۱) C، صدایی طولانی تر و بم تر از صدای دوم قلب شنیده می شود.
- (۲) D، یاخته‌های مخطط و منشعب بطنی در حالت استراحت می باشند.
- (۳) B، جریان الکتریکی به شبکه گرهی دیواره میوکارد بطن‌ها منتشر می شود.
- (۴) E، جریان الکتریکی از گره سینوسی - دهلیزی به تارهای ماهیچه دهلیزی سرایت می کند.

۹۶- کدام عبارت، در ارتباط با کلیه‌های یک فرد سالم نادرست است؟

- (۱) با حضور نوعی ترکیب شیمیایی در خون؛ از حجم ادرار وارد شده به مثانه کاسته می شود.
- (۲) انشعابات سرخرگ و ابران در اطراف لوله‌های پیچ خورده گردیزه (نفرون) یافت می شود.
- (۳) به محض ورود مواد به اولین بخش گردیزه (نفرون)، فرایند بازجذب آغاز می شود.
- (۴) نوعی ترشح درون ریز به طور حتم بر دو مرحله از مراحل تشکیل ادرار تأثیر گذار است.

۹۷- به طور معمول، کدام عبارت درباره همه مهره دارانی صادق است که کارایی تنفس آن‌ها نسبت به پستانداران افزایش یافته است؟

- (۱) در بخش حجیم انتهایی مری، مواد غذایی را ذخیره می نمایند.
- (۲) نمک اضافی را از طریق غدد نمکی نزدیک چشم یا زبان به بیرون می رانند.
- (۳) به واسطه توانمندی زیاد کلیه‌ها در بازجذب آب، فشار اسمزی مایعات بدن را تنظیم می کنند.
- (۴) خون اکسیژن دار به یکباره به تمام مویرگ‌های اندام‌های آن‌ها وارد می شود.

۹۸- هر یاخته گیاهی که .....

- (۱) فاقد پروتوپلاست است، درانتقال شیره خام نقش دارد.
- (۲) در استحکام ساقه نقش دارد، دیواره پسین لیگنینی شده دارد.
- (۳) در هدایت شیره‌های گیاهی نقش دارد، حاوی سیتوپلاسم بدون هسته است.
- (۴) نورخورشید را توسط سبزینه جذب می کند، فاقد دیواره پسین لیگنینی شده است.

۹۹- کدام مورد، درباره دو گروه مهم باکتری‌های همزیست با گیاهان صادق است؟

- (۱) در بخش‌های زیرزمینی گیاه مستقر می شوند.
- (۲) در شکل مولکولی نیتروژن جو تغییر ایجاد می کنند.
- (۳) توانایی انجام فتوسنتز را دارند.
- (۴) همه مواد آلی مورد نیاز خود را از گیاهان به دست می آورند.

۱۰۰- کدام گزینه، برای تکمیل عبارت مقابل مناسب است؟ «یکی از شرایط ..... گیاه است.»

- (۱) افزایش خروج قطرات آب از انتها یا لبه برگ‌ها، افزایش مقدار فشار ریشه‌ای
- (۲) حرکت آب و املاح در آوندهای چوبی، فقدان مکش ناشی از سطح بخش‌های هوایی
- (۳) بسته شدن روزنه‌های هوایی، جذب آب به دنبال تجمع مواد محلول در سلول‌های نگهبان روزنه
- (۴) کاهش خروج آب از منفذ بین سلول‌های نگهبان روزنه‌های هوایی، کاهش بخار آب در هوای اطراف

فیزیک ۱ - کل کتاب

زمان پیشنهادی: ۴۰ دقیقه

۱۰۱- درون استوانه‌ای که از مایع A لبریز می‌باشد، گلوله‌ای توپُر می‌اندازیم و جرم مایع جابه‌جا شده ۶۰ گرم می‌باشد. اگر همین گلوله را داخل ظرف پر از مایعی که از ترکیب ۴۰ درصد جرمی مایع A و ۶۰ درصد جرمی مایع B تشکیل شده، بیندازیم، جرم

مایع جابه‌جا شده چند گرم خواهد بود؟ ( $\rho_A = 8 \frac{g}{cm^3}$ ،  $\rho_B = 15 \frac{g}{cm^3}$  و از کاهش حجم در حین اختلاط صرف نظر نمایید.)

- (۱) ۶۰ (۲)  $\frac{250}{3}$  (۳)  $\frac{225}{2}$  (۴) اطلاعات مسأله کافی نیست.

۱۰۲- در شکل زیر، فشار گاز محبوس در مخزن (۱)، ۳ برابر فشار گاز محبوس در مخزن (۲) است. اگر مایع‌ها در حال تعادل باشند،

فشار گاز محبوس بین دو مایع چند کیلوپاسکال است؟ ( $g = 10 \frac{N}{kg}$ )

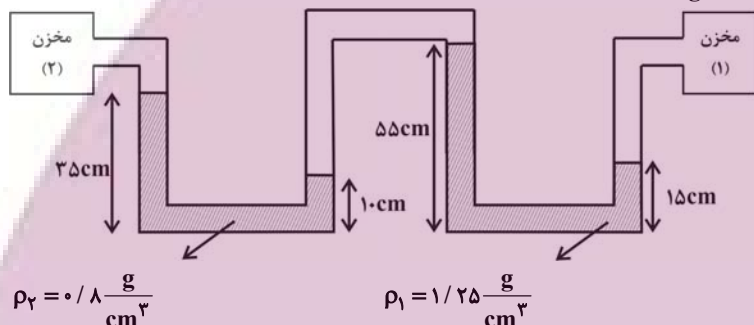

- (۱) ۳ (۲) ۷ (۳) ۵/۵ (۴) ۱۱

۱۰۳- در یک شلنگ، آب با تندی  $180 \frac{cm}{s}$  خارج می‌شود. اگر بخواهیم آب با همان آهنگ شارش و با تندی  $20 \frac{cm}{s}$  از شلنگ خارج

شود، شعاع شلنگ را چند درصد و چگونه باید تغییر دهیم؟

- (۱) ۲۰۰ درصد افزایش دهیم. (۲) ۲۰۰ درصد کاهش دهیم.  
(۳) ۳۰۰ درصد افزایش دهیم. (۴) ۳۰۰ درصد کاهش دهیم.

۱۰۴- مطابق شکل زیر، جسمی به جرم ۲kg روی سطحی افقی در حرکت است و اندازه نیروی اصطکاک جنبشی بین جسم و سطح

افقی ثابت و برابر با ۱۰N است. پس از طی مسافت ۱۰ متر، کار کل انجام شده روی جسم چند برابر کار انجام شده توسط نیروی

$\vec{F}_1$  است؟ ( $\cos 53^\circ = 0.6$ )

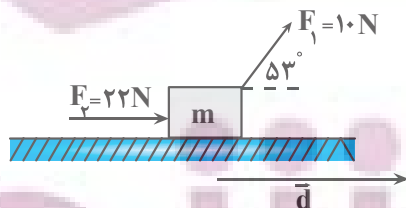

(۱) ۵

(۲) ۳

(۳)  $\frac{1}{3}$

(۴)  $\frac{14}{3}$

۱۰۵- فردی جعبه‌ای را مطابق شکل، با نیرویی به بزرگی ۶۰N می‌کشد. اگر جعبه با سرعت ثابت  $18 \frac{km}{h}$  روی سطح افقی حرکت

کند، اندازه کار نیروی اصطکاک در ۲۰ ثانیه اول حرکت، چند ژول می‌باشد؟

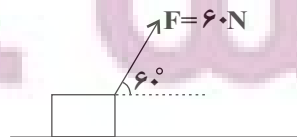

(۱) ۳۰۰۰

(۲) ۱۰۸۰۰

(۳) ۵۴۰۰

(۴) ۱۵۰۰



۱۰۶- مصرف بنزین اتومبیلی که با تندی  $۷۲ \frac{km}{h}$  حرکت می‌کند در هر  $۱۰۰ km$  برابر ۵ لیتر بوده و انرژی شیمیایی هر لیتر بنزین  $۴ \times ۱۰^۷ J$  است. اگر ۷۰ درصد انرژی ناشی از سوختن بنزین صرف غلبه بر نیروهای اتلافی شود، توان مفید این اتومبیل تقریباً چند اسب بخار است؟ ( $1hp = 750W$ )

- (۱) ۲۰ (۲) ۱۲ (۳) ۱۶ (۴) ۵

۱۰۷- دماسنجی ساخته‌ایم که در فشار یک اتمسفر، دمای جوش آب را با عدد ۳۲۰ و دمای ذوب یخ را با عدد ۱۲۰ نمایش می‌دهد. این دماسنج دمای جوش بنزن که  $۸۰^{\circ}C$  است را با چه عددی نشان می‌دهد؟

- (۱) ۱۶۰ (۲) ۲۸۰ (۳) ۲۴۰ (۴) ۳۰۰

۱۰۸- یک ظرف مسی به شکل استوانه دارای سطح مقطع  $۵۰ cm^2$  و ارتفاع  $۱۰ cm$  است و  $۴۹۹ cm^3$  گلیسیرین هم دما با ظرف در آن وجود دارد. اگر دمای ظرف و گلیسیرین  $۱۰^{\circ}C$  افزایش یابد، چند سانتی‌متر مکعب گلیسیرین از ظرف بیرون می‌ریزد؟ (ضریب

انبساط طولی مس  $\frac{1}{C} = ۱۵ \times ۱۰^{-۶}$  و ضریب انبساط حجمی گلیسیرین  $\frac{1}{C} = ۵ \times ۱۰^{-۴}$  است.)

- (۱) ۱/۲۷ (۲) ۱/۷۲ (۳) ۲/۲۷ (۴) ۱/۴۲

۱۰۹- گرماسنجی به جرم  $۲۰۰ g$  از مس ساخته شده است، یک قطعه  $۸۰$  گرمی از یک ماده نامعلوم همراه با  $۵۰$  گرم آب به درون گرماسنج ریخته شده و دمای تعادل این مجموعه  $۳۰^{\circ}C$  می‌شود. در این هنگام  $۱۰۰$  گرم آب  $۷۰^{\circ}C$  به گرماسنج اضافه می‌شود و

دمای تعادل  $۵۲^{\circ}C$  می‌شود. گرمای ویژه ماده نامعلوم تقریباً چند واحد SI است؟ ( $c_{\text{مس}} = ۳۸۰ \frac{J}{kg \cdot ^{\circ}C}$ ،  $c_{\text{آب}} = ۴۲۰۰ \frac{J}{kg \cdot ^{\circ}C}$  و

اتلاف انرژی نداریم.)

- (۱) ۴۲۰ (۲) ۷۲۰ (۳) ۵۶۰ (۴) ۷۲۰۰

۱۱۰- مخلوطی از آب و یخ به جرم  $۲$  کیلوگرم در تعادل گرمایی با هم هستند. چند کیلوژول گرما به این مجموعه داده شود تا مقداری

یخ ذوب شده و حجم مجموعه،  $۱۰۰$  سانتی‌متر مکعب کاهش یابد؟ ( $L_f = ۳۴۰ \frac{kJ}{kg}$ ،  $\rho_{\text{یخ}} = ۰/۹ \frac{g}{cm^3}$ ،  $\rho_{\text{آب}} = ۱ \frac{g}{cm^3}$ )

- (۱) ۳۰۶ (۲) ۳۰/۶ (۳) ۳۷۴ (۴) ۳۷/۴

### بخش گواه (آشنا)

۱۱۱- مقدار  $۰/۰۰۱۲ ng \frac{mm^2}{\mu s^3}$  را با استفاده از تبدیل یکا و برحسب نمادگذاری علمی می‌توان به صورت  $a \times ۱۰^b kg \frac{\mu m^2}{ns^3}$  نوشت. در

این صورت، حاصل  $a + b$  کدام است؟

- (۱) ۰/۸ (۲) ۱/۲ (۳) ۲/۲ (۴) -۱۶/۸

۱۱۲- مطابق شکل زیر، پیستونی به وزن  $۲۰۰ N$  و مساحت مقطع  $۱۰۰ cm^2$  کاملاً بر روی مایعی به چگالی  $۳۰۰۰ kg/m^3$  قرار داده شده است. اگر فشار هوا  $۱ atm$  باشد، فشار کل در عمق  $۵۰$  سانتی‌متری از سطح بالای مایع چند اتمسفر است؟

( $1 atm = 10^5 Pa$ ،  $g = 10 N/kg$ )

- (۱) ۳/۱۵

- (۲) ۱/۳۵

- (۳) ۱/۱۷

- (۴) ۲/۲



۱۱۳- نمودار انرژی جنبشی جسم‌های A و B برحسب تندی آن‌ها مطابق شکل زیر است. جرم جسم B چند کیلوگرم است؟

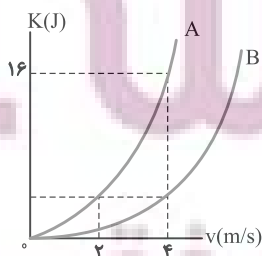

- (۱) ۸

- (۲) ۲

- (۳) ۰/۵

- (۴) ۱۶

۱۱۴- مطابق شکل زیر، جسمی به جرم  $m$  درون نیم‌کره‌ای صیقلی به شعاع  $R$ ، از نقطه  $A$  تا نقطه  $B$  جابه‌جا می‌شود. تغییر انرژی پتانسیل در این جابه‌جایی برابر کدام گزینه است؟ (  $g$  اندازه شتاب گرانشی است.)

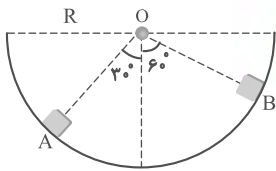

- (۱)  $(\frac{\sqrt{3}-1}{2})mgR$  (۲)  $\frac{\sqrt{3}}{2}mgR$  (۳)  $(\frac{1-\sqrt{3}}{2})mgR$  (۴)  $\frac{1}{2}mgR$

۱۱۵- گلوله‌ای مطابق شکل، در شرایط خلأ با سرعت اولیه  $30\text{ m/s}$  تحت زاویه  $\alpha$  نسبت به افق از ارتفاع  $45$  متری سطح زمین رو به بالا پرتاب می‌شود. در این صورت، گلوله با سرعت چند متر بر ثانیه به زمین برخورد می‌کند؟ ( $g = 10\text{ m/s}^2$ )

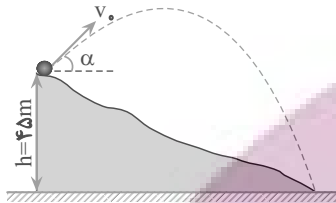

- (۱) ۴۵ (۲)  $30\sqrt{2}$  (۳)  $90\sqrt{2}$  (۴) زاویه  $\alpha$  باید معلوم باشد.

۱۱۶- در شکل روبرو، طول نخ  $2$  متر و جرم گلوله  $0.5\text{ kg}$  است. در صورتی که گلوله پس از رها شدن از نقطه  $A$ ، حداکثر تا نقطه  $B$  بالا برود، کار نیروهای مقاوم چند ژول است؟ ( $\sin 37^\circ = 0.6$  و  $g = 10\text{ m/s}^2$  و جرم نخ ناچیز فرض شود.)

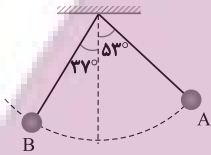

- (۱) -۳ (۲) -۱ (۳) -۴ (۴) -۲

۱۱۷- مطابق شکل، از یک صفحه فلزی بخشی از صفحه را بریده و جدا کرده‌ایم. اگر دمای این قسمت را  $20^\circ\text{C}$  افزایش دهیم، زاویه  $\alpha$  و طول کمان  $l$  به ترتیب چگونه تغییر می‌کنند؟ ( $\alpha_{\text{فلز}} = 10^{-5}\text{ K}^{-1}$ ,  $R = 10\text{ cm}$ )

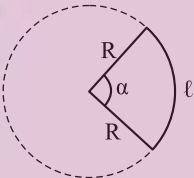

- (۱) ثابت،  $0.2$  درصد افزایش (۲) ثابت،  $0.2$  درصد افزایش (۳) افزایش،  $0.2$  درصد افزایش (۴) افزایش،  $0.2$  درصد افزایش

۱۱۸- مطابق شکل روبه‌رو، از وسط یک ورق دایره‌ای شکل فلزی به قطر  $60\text{ cm}$ ، حفره‌ای به شعاع  $10\text{ cm}$  خارج کرده‌ایم. اگر به این ورق به‌طور یکنواخت حرارت دهیم، به گونه‌ای که فاصله نقطه  $A$  روی محیط حفره تا نقطه  $B$  روی محیط ورق به‌طور یکسان به اندازه  $0.2\text{ mm}$  تغییر کند، به ترتیب از راست به چپ مساحت قسمت توپُر ورق چند سانتی‌متر مربع و چگونه تغییر می‌کند؟

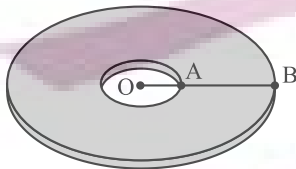

( $\pi = 3$ )

- (۱)  $4/8$ ، افزایش می‌یابد. (۲)  $4/8$ ، کاهش می‌یابد. (۳)  $2/4$ ، افزایش می‌یابد. (۴)  $2/4$ ، کاهش می‌یابد.

۱۱۹- دو کره فلزی هم‌جنس  $A$  و  $B$  مفروض‌اند. کره  $A$  توپُر و شعاع آن  $20\text{ cm}$  است. کره  $B$  توخالی و شعاع خارجی آن  $20\text{ cm}$  و شعاع حفره داخلی آن  $10\text{ cm}$  است. اگر به دو کره به یک اندازه گرما بدهیم و تغییر دمای آن‌ها به ترتیب  $\Delta T_A$  و  $\Delta T_B$  باشد، نسبت  $\frac{\Delta T_B}{\Delta T_A}$  کدام است؟

- (۱) ۱ (۲)  $\frac{8}{7}$  (۳)  $\frac{5}{4}$  (۴) ۲

۱۲۰- ظرفی محتوی  $1000$  گرم آب و  $200$  گرم یخ صفر درجه سلسیوس، در تعادل گرمایی است. یک قطعه فلز به گرمای ویژه  $400\text{ J/kg}\cdot\text{K}$  و دمای  $250$  درجه سلسیوس را درون ظرف می‌اندازیم. جرم فلز، حداقل چند گرم باشد، تا یخی در ظرف باقی نماند؟ ( $c_{\text{آب}} = 4200\text{ J/kg}\cdot\text{K}$ ,  $L_f = 336000\text{ J/kg}$  و اتلاف گرما ناچیز است.)

- (۱) ۳۷۵ (۲) ۶۷۲ (۳) ۸۶۰ (۴) ۹۵۰

۱۲۱- چه تعداد از موارد زیر نادرست است؟

- درون ستاره‌ها، واکنش‌های هسته‌ای باعث پیدایش عنصرهای سنگین تر می‌شود.
- هیدروژن دارای پنج رادیوایزوتوپ طبیعی است.
- ایزوتوپ‌های یک عنصر دارای تعداد پروتون و خواص شیمیایی یکسان هستند.
- در یک نمونه طبیعی از منیزیم سه رادیوایزوتوپ وجود دارد.

۱ (۱)      ۲ (۲)      ۳ (۳)      ۴ (۴)

۱۲۲- ۷۵٪ مول شکر با فرمول مولکولی  $C_{12}H_{22}O_{11}$  چند گرم جرم دارد و تعداد اتم‌های کربن در این نمونه با تعداد اتم‌های کربن در چند

گرم اوره با فرمول مولکولی  $CO(NH_2)_2$  برابر است؟ (گزینه‌ها را از راست به چپ بخوانید.  $C=12, O=16, H=1, N=14 : g.mol^{-1}$ )

۱ (۱) ۲۵۶/۵ - ۴۵۰

۳ (۳) ۲۵۶/۵ - ۵۴۰

۱۲۳- با توجه به آرایش الکترونی اتم  $Mn_{25}$ ، چه تعداد از موارد زیر نادرست است؟

- (الف) در آرایش الکترونی فشرده آن از نماد شیمیایی گاز نجیب آرگون استفاده می‌شود.
- (ب) آرایش الکترونی آن از قاعده آفبا پیروی نمی‌کند.
- (پ) در آرایش الکترونی آن ۶ زیرلایه از الکترون پر شده‌اند.
- (ت) شمار الکترون‌ها در لایه آخر آن با شمار الکترون‌ها در لایه آخر  $Ti_{22}$  برابر است.

۱ (۱) صفر      ۲ (۲)      ۳ (۳)      ۴ (۴)

۱۲۴- کدام گزینه درست است؟

- (۱) تمام ترکیب‌های یونی از نظر بارالکتریکی خنثی هستند؛ زیرا تعداد آنیون‌ها و کاتیون‌ها با هم برابر است.
- (۲) در تشکیل یک مول کلسیم کلرید، ۲ مول الکترون بین عنصرهای کلر و کلسیم مبادله می‌شود.
- (۳) یون تک‌اتمی، کاتیون یا آنیونی است که تنها از یک نوع اتم تشکیل شده است.
- (۴) با داد و ستد الکترون بین اتم‌های  $Ca$  و  $O$ ، نیروی جاذبه بسیار قوی بین یون‌های هم‌نام برقرار می‌شود.

۱۲۵- با توجه به اینکه در ساختارهای زیر همه اتم‌ها به آرایش هشت‌تایی پایدار رسیده‌اند، مجموع بارهای آن‌ها برابر کدام است؟

( $C_6, O_8, N_7, P_{15}$ )

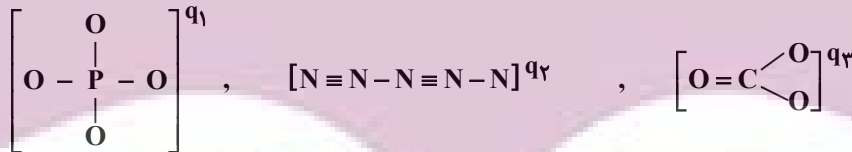

۱ (۱) صفر      ۲ (۲) -۵      ۳ (۳) -۴      ۴ (۴) -۶

۱۲۶- پس از موازنه دو واکنش زیر، حاصل  $\frac{f+d+a}{h+c}$  در کدام گزینه آمده است؟

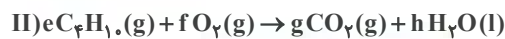
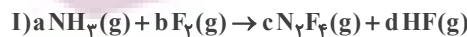

۱ (۱)  $\frac{21}{10}$       ۲ (۲)  $\frac{21}{11}$       ۳ (۳)  $\frac{17}{6}$       ۴ (۴)  $\frac{15}{3}$

۱۲۷- چه تعداد از موارد زیر در مورد خواص اکسیدهای فلزی و نافلزی درست است؟

- (الف) از آهک برای کنترل میزان اسیدی بودن آب دریاچه‌ها و افزایش بهره‌وری خاک استفاده می‌شود.
- (ب) افزایش مقدار  $CO_2$  آب باعث تهدید حیات جانداران دارای اسکلت آهکی می‌شود.
- (پ) به‌طور کلی اکسیدهای فلزی را اکسیدهای بازی و اکسیدهای نافلزی را اکسیدهای اسیدی می‌نامند.
- (ت) باران معمولی نیز به دلیل وجود کربن دی‌اکسید محلول در آن کمی خاصیت اسیدی دارد؛ ولی باران اسیدی که حاوی اکسیدهای نیتروژن و گوگرد است، خاصیت اسیدی چشم‌گیری دارد.

۱ (۱)      ۲ (۲)      ۳ (۳)      ۴ (۴)

۱۲۸- محلول سیرشده‌ای از پتاسیم نیترات ( $KNO_3$ ) در دمای  $36^\circ C$  در  $500$  گرم آب تهیه شده است. جرم کل محلول، شمار مول‌های پتاسیم‌نیترات حل شده و درصد جرمی تقریبی حل‌شونده در محلول حاصل به ترتیب از راست به چپ کدام هستند؟ (انحلال پذیری پتاسیم نیترات در دمای  $36^\circ C$  برابر با  $50/5$  گرم در  $100$  گرم آب است.) ( $K=39, N=14, O=16: g.mol^{-1}$ )

(۱)  $45/8, 2/5, 752/5$

(۲)  $33/6, 2/5, 752/5$

(۳)  $33/6, 1/25, 550/5$

(۴)  $45/8, 1/25, 752/5$

۱۲۹- چه تعداد از ویژگی‌های زیر، بین اتانول و استون مشترک است؟

● محلول بودن در آب

● داشتن نقطه جوش پایین‌تر از آب

● داشتن گشتاور دوقطبی بزرگ‌تر از صفر

● شمار اتم‌های کربن

● قابلیت تشکیل پیوند هیدروژنی با آب

(۱) ۵

(۲) ۴

(۳) ۳

(۴) ۲

۱۳۰- با توجه به نمودار زیر، اگر  $300$  گرم محلول سیر شده‌ای از گاز قطبی نمودار در دمای  $45^\circ C$  داشته باشیم، با افزایش دما به  $45^\circ C$ ،

به تقریب چند میلی‌گرم اتم نیتروژن از محلول خارج می‌شود؟ ( $O=16, N=14: g.mol^{-1}$ )

(۱)  $10/5$

(۲)  $0/75$

(۳)  $10/5 \times 10^{-3}$

(۴)  $0/75 \times 10^{-3}$

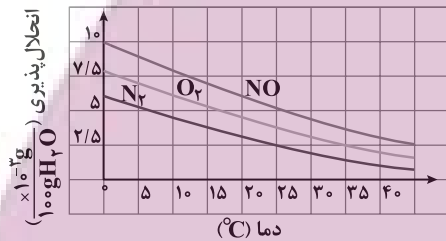

### بخش گواه (آشنا)

۱۳۱- کدام موارد از مطالب زیر، درست‌اند؟

(آ) طول موج نور بنفش از طول موج نور سبز، کوتاه‌تر است.

(ب) انرژی هر رنگ نور مرئی، با طول موج آن نسبت مستقیم دارد.

(پ) نوارهای رنگی در طیف نشری خطی اتم هیدروژن، ناشی از انتقال الکترون‌ها از لایه‌های بالاتر به لایه  $n=2$  است.

(ت) هر چه فاصله میان لایه‌های انتقال الکترون در اتم برانگیخته هیدروژن بیشتر باشد، طول موج نور، بلندتر است.

(۱) ب، پ، ت (۲) فقط ب، ت (۳) آ، ب، پ (۴) فقط آ، پ

۱۳۲- در یک نمونه خالص از عنصر کربن (شامل ۳ ایزوتوپ  $^{12}C, ^{13}C, ^{14}C$ ) که حاوی  $9000$  اتم کربن می‌باشد، جرم اتمی میانگین برابر

$12/8 \text{ amu}$  است. اگر بدانیم درصد فراوانی ایزوتوپ سبک‌تر ۴ برابر درصد فراوانی ایزوتوپ  $^{13}C$  است، درصد فراوانی

سنگین‌ترین ایزوتوپ تقریباً چند است؟

(۱)  $33/3\%$  (۲)  $13/3\%$  (۳)  $53/3\%$  (۴)  $40\%$

۱۳۳- با کدام گزینه‌ها، مفهوم علمی جمله زیر به درستی کامل می‌شود؟

«در میان عنصرهای واسطه دوره چهارم جدول تناوبی، دو عنصر وجود دارند که در اتم آن‌ها .....»

(آ) ده الکترون، عددهای کوانتومی  $n=3$  و  $l=2$  دارند.

(ب) یک الکترون، عددهای کوانتومی  $n=3$  و  $l=0$  دارد.

(پ) در آخرین لایه الکترونی، تنها یک الکترون وجود دارد.

(ت) دوازده الکترون، عددهای کوانتومی  $n=3$  و  $l=1$  دارند.

(۱) آ، ب (۲) پ، ت (۳) آ، ب (۴) ب، ت

۱۳۴- با توجه به شکل‌های زیر، چه تعداد از عبارتها درست هستند؟

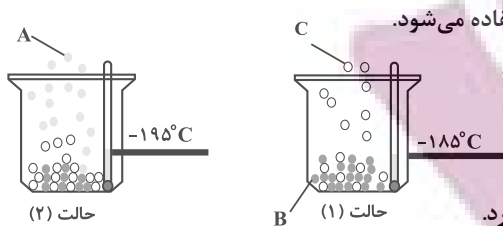

(آ) گازی دو اتمی است که از آن برای نگهداری نمونه‌های بیولوژیک در پزشکی استفاده می‌شود.  
 (ب) گازی تک اتمی است که از نظر درصد حجمی در هواکره در رتبه سوم قرار دارد.  
 (پ) از گاز C در ساخت لامپ‌های رشته‌ای استفاده می‌شود.  
 (ت) دمای جوش هلیم از دو گاز A و B بیشتر و از گاز C کمتر است.  
 (ث) در ساختار الکترون - نقطه‌های گازهای A و C، در مجموع ۶ جفت الکترون ناپیوندی وجود دارد.

۲ (۱) ۳ (۲) ۴ (۳) ۵ (۴)

۱۳۵- در کدام ردیف‌های جدول زیر، نام شیمیایی ترکیبها درست نوشته شده است؟

|  |  |   |
|--|--|---|
| مس (I) اکسید، نیتروژن دی‌اکسید، سدیم نیتريد        | $\text{Na}_3\text{N}, \text{NO}_2, \text{CuO}$       | ۱ |
| لیتیم کربنات، کربن دی‌سولفید، کلسیم سولفات         | $\text{CaSO}_4, \text{CS}_2, \text{Li}_2\text{CO}_3$ | ۲ |
| فسفر پنتاکلرید، کروم دی‌فلوئورید، منگنز (II) اکسید | $\text{MnO}, \text{CrF}_5, \text{PCl}_5$             | ۳ |
| سیلیسیم دی‌اکسید، باریم یدید، کربن تتراکلرید       | $\text{CCl}_4, \text{BaI}_2, \text{SiO}_2$           | ۴ |

۳، ۱ (۱) ۴، ۱ (۲) ۳، ۲ (۳) ۴، ۲ (۴)

۱۳۶- کدام گزینه نادرست است؟

- نسبت شمار جفت الکترون‌های پیوندی به شمار الکترون‌های ناپیوندی در ساختار لوویس  $\text{NH}_4^+$  بیش‌تر از همین نسبت در ساختار لوویس  $\text{NO}_3^+$  است.
- شمار پیوندهای اشتراکی در ساختار لوویس  $\text{HCN}$  و  $\text{NO}^+$  متفاوت از هم است.
- نسبت شمار جفت الکترون‌های ناپیوندی به شمار جفت الکترون‌های پیوندی در ساختار لوویس یون  $\text{NO}_3^-$  برابر ۲ است.
- اگر تمامی اتم‌ها در یون  $\text{BF}_4^-$  از قاعده هشتایی پیروی کنند، q برابر ۱- است.

۱۳۷- از واکنش بین  $\text{N}_2\text{O}_4$  و KI طبق معادله زیر برای تولید گاز NO استفاده می‌شود:



از واکنش ۵۵/۲ گرم  $\text{N}_2\text{O}_4$  با مقدار کافی KI، چند لیتر گاز NO در شرایط STP تولید می‌شود و برای تولید همین مقدار NO، در همین شرایط چند گرم گاز آمونیاک باید با مقدار کافی  $\text{O}_2$  مطابق معادله زیر واکنش دهد؟ ( $N=14, H=1, O=16: \text{g.mol}^{-1}$ ) (واکنش‌ها موازنه شوند و گزینه‌ها را از راست به چپ بخوانید.)

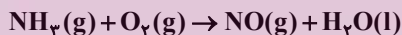

۵/۱ - ۱۳/۴۴ (۱) ۵/۱ - ۶/۷۲ (۲)

۱۰/۲ - ۱۳/۴۴ (۳) ۱۰/۲ - ۶/۷۲ (۴)

۱۳۸- کدام گزینه در مورد واکنش محلول‌های سدیم فسفات و کلسیم کلرید درست است؟

- نسبت ضریب استوکیومتری فراورده نامحلول آن به ضریب استوکیومتری سدیم فسفات برابر ۱ است.
- با گذشت زمان شمار یون‌های محلول در آب افزایش می‌یابد.
- نسبت شمار اتم‌ها به عنصرها در رسوب حاصل برابر  $\frac{8}{3}$  است.
- آنیون فراورده‌ای که محلول در آب است را می‌توان به کمک محلول نقره نیترات شناسایی نمود.

۱۳۹- از واکنش ۳۰۰ میلی‌لیتر محلول ۰/۲ مولار پتاسیم هیدروکسید طبق واکنش موازنه نشده زیر، با آهن (III) سولفات چند گرم رسوب تولید می‌شود و مولاریته پتاسیم سولفات در محلول نهایی کدام است؟ (حجم محلول نهایی را ۵۰۰ میلی‌لیتر در نظر

بگیرید.) (گزینه‌ها را از راست به چپ بخوانید.) ( $\text{Fe}=56, \text{O}=16, \text{H}=1: \text{g.mol}^{-1}$ )



۰/۱ ، ۱/۲۴ (۱)  $6 \times 10^{-2}$  ، ۲/۱۴ (۲)

۶ × ۱۰<sup>-۲</sup> ، ۱/۲۴ (۳) ۰/۱ - ۲/۱۴ (۴)

۱۴۰- کدام فرایند به خاصیت گذرندگی (اسمز)، مربوط نیست؟

- پلاسیده شدن خیار تازه در آب شور
- متورم شدن زردآلوی خشک در آب لیوان
- ته‌نشین شدن گل و لای در دریاچه‌ها
- نگهداری طولانی مدت گوشت و ماهی در نمک

وقت پیشنهادی: ۴۰ دقیقه

ریاضی ۱ - کل کتاب

۱۴۱- در یک گروه ۲۰ نفره ورزشی همه افراد فوتبالیست یا والیبالیست هستند. اگر تعداد فوتبالیست‌ها ۲ برابر تعداد والیبالیست‌ها باشد و ۴ نفر از این گروه هر دو ورزش را با هم انجام بدهند، تعداد والیبالیست‌ها کدام است؟

- ۱۶ (۱)      ۴ (۲)      ۶ (۳)      ۸ (۴)

۱۴۲- در دنباله با جمله عمومی  $a_n$  که  $a_1 = m$  و  $a_{n+1} = 3a_n + 8$  است، حاصل  $\frac{a_{21} - a_{19}}{a_{18} + 4}$  کدام است؟

- ۲۳ (۱)      ۲۴ (۲)      ۲۵ (۳)      ۲۶ (۴)

۱۴۳- مطابق شکل زیر، شخصی با قد ۲۰۰cm در فاصله افقی ۵m از یک ساختمان قرار دارد. اگر این شخص با زاویه  $62^\circ$  نسبت به افق، لبه بالای ساختمان را ببیند، ارتفاع ساختمان چند متر است؟ ( $\tan 62^\circ = 2$ )

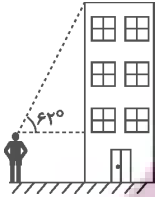

- ۱۰ (۱)  
۱۲ (۲)  
۷/۵ (۳)  
۴/۵ (۴)

۱۴۴- اگر  $a = \sqrt{3} + 2$  و  $b = 7 - 4\sqrt{3}$  باشد، حاصل  $\frac{a^6 b^2 + a^4 b^3}{a + \sqrt{b}}$  کدام است؟

- ۲√۳ (۱)      ۷/۴ (۲)      ۷/۲ (۳)      ۴ (۴)

۱۴۵- رأس سهمی  $f(x) = ax^2 + bx + c$  نقطه  $S = (1, 3)$  می‌باشد. اگر این سهمی از نقطه  $(3, 4)$  بگذرد،  $f(\sqrt{2} + 1)$  کدام است؟

- ۳/۵ (۱)      ۴ (۲)      ۲√۲ (۳)      ۳√۲ (۴)

۱۴۶- مجموعه جواب نامعادله  $-\frac{ax^2 + bx}{x^2 - 2x + 3} > -2$  به صورت  $(-\infty, \frac{2}{3}) \cup (\frac{9}{5}, +\infty)$  می‌باشد. مقدار  $a$  کدام است؟

- ۳ (۱)      ۷ (۲)      -۳ (۳)      -۷ (۴)

۱۴۷- مجموعه جواب نامعادله  $|2x^2 + 5x - 3| < |x^2 - 2x - 15|$  شامل چند عدد صحیح است؟

- ۴ (۱)      ۵ (۲)      ۶ (۳)      ۷ (۴)

۱۴۸- یک کارخانه برای هر قطعه تولیدی خود یک شماره شناسه به صورت زیر می‌زند، به طوری که هر ستاره بیانگر یک رقم غیر صفر، مربع بیانگر یک عدد دو رقمی با ارقام یکسان و دایره بیانگر یکی از حروف مجموعه  $\{y, h, w, n, m, l, q, p, v, s, d, j, b, f, a\}$  است. در این کارخانه چند قطعه می‌توان تولید کرد که شماره شناسه آن با رقم زوج شروع شود؟

\* \*  \* \* \*

- ۵۶ × ۹<sup>۵</sup> (۱)      ۱۴ × ۹<sup>۶</sup> (۲)  
۵۶ × ۹<sup>۶</sup> (۳)      ۱۴ × ۹<sup>۵</sup> (۴)

۱۴۹- هریک از ارقام ۱, ۲, ۳, ۴, ۶ را روی یک کارت نوشته و با کنار هم قراردادن حداقل ۴ کارت، عددی می‌سازیم. با کدام احتمال این عدد مضرب ۳ است؟

- ۱/۴ (۱)      ۱/۶ (۲)      ۱/۵ (۳)      ۱/۱۲ (۴)

۱۵۰- ۷ نفر که دو تایی آن‌ها  $a$  و  $b$  هستند، کنار هم در صف می‌ایستند. با کدام احتمال  $a$  و  $b$  در کنار هم یا فقط یک نفر بین آن‌ها است یا  $a$  و  $b$  در اول و آخر صف هستند؟

- ۱/۷ (۱)      ۲/۷ (۲)      ۲/۷ (۳)      ۴/۷ (۴)

بخش گواه (آشنا)

۱۵۱- در یک کلاس ۳۹ نفری، ۱۶ نفر در گروه ورزش، ۱۲ نفر در گروه روزنامه دیواری و ۹ نفر فقط در گروه ورزش هستند. چند نفر آنان عضو هیچ یک از این دو گروه نیستند؟

- ۱۵ (۱)      ۱۶ (۲)      ۱۷ (۳)      ۱۸ (۴)

۱۵۲- در دنباله‌های حسابی «۲، ۹، ۱۶، ۲۳، ...» و «۱۲، ۱۷، ۲۲، ۲۷، ...» چند عدد سه رقمی مشترک کوچکتر از ۳۰۰ موجود است؟

- ۵ (۱)      ۶ (۲)      ۷ (۳)      ۸ (۴)

۱۵۳- اگر  $\frac{\pi}{2} < x < \pi$  باشد، حاصل عبارت  $(\frac{1}{\sin x} - \sin x) \cdot \frac{\tan x}{\sqrt{1 + \tan^2 x}}$ ، کدام است؟

- (۱)  $-\cos^2 x$       (۲)  $-\cos x$   
(۳)  $\cos^2 x$       (۴)  $\cos x$

۱۵۴- فرض کنید  $a = \sqrt[4]{\sqrt{6}-2}$  و  $b = \sqrt[4]{\sqrt{6}+2}$ . مقدار  $(a^2 + b^2 - 2ab)^2 (a^2 + b^2 + 2ab)^2$ ، کدام است؟

- (۱)  $4(2 + \sqrt{3})$       (۲)  $4(2 - \sqrt{3})$   
(۳)  $16(2 + \sqrt{3})$       (۴)  $16(2 - \sqrt{3})$

۱۵۵- در بازه  $(a, b)$ ، نمودار تابع  $y = (x-1)^2$  بالاتر از نمودار تابع  $y = 4x^4$  است. بیشترین مقدار  $b - a$ ، کدام است؟

- (۱) ۱      (۲)  $\frac{3}{2}$   
(۳) ۲      (۴)  $\frac{5}{2}$

۱۵۶- مجموعه جواب نامعادله  $3 < \frac{2x-3}{x+1} < 1$ ، به کدام صورت است؟

- (۱)  $R - [-6, 4]$       (۲)  $R - [-4, 6]$   
(۳)  $x > 4$       (۴)  $x < -6$

۱۵۷- برد تابع چندضابطه‌ای  $f(x) = \begin{cases} -x-3 & ; x < 0 \\ \frac{1}{8}x^2 & ; 0 < x < 4 \\ 4 & ; x \geq 4 \end{cases}$  کدام است؟

- (۱)  $(-\infty, -3) \cup (0, 4)$       (۲)  $(-3, +\infty)$   
(۳)  $(-\infty, 4]$       (۴)  $(-\infty, 2) \cup \{4\}$

۱۵۸- در یک جلسه آموزشی، میزگردی شامل ۴ دانش‌آموز کلاس پایه یازدهم و ۴ دانش‌آموز کلاس پایه دوازدهم تشکیل شده است. به چند حالت دانش‌آموزان در صندلی‌ها بنشینند، به طوری که در کنار هر دانش‌آموزی، دانش‌آموز هم‌پایه قرار نگیرد؟

- ۱۴۴ (۱)      ۲۸۸ (۲)      ۲۷۶ (۳)      ۱۱۵۲ (۴)

۱۵۹- فرض کنید  $a, b, c \in \{1, 2, \dots, 9\}$ . چند معادله درجه دوم به صورت  $ax^2 + bx - c = 0$  می‌توان تشکیل داد، به طوری که مجموع

ریشه‌های هر معادله از حاصلضرب ریشه‌های همان معادله، دو واحد بیشتر باشد؟

- ۱۴ (۱)      ۱۵ (۲)      ۱۶ (۳)      ۱۸ (۴)

۱۶۰- ۱۰ نفر در یک صف ایستاده‌اند. با کدام احتمال دو فرد مورد نظر از آن‌ها، در کنار هم نیستند؟

- (۱)  $\frac{2}{3}$       (۲)  $\frac{3}{4}$   
(۳)  $\frac{4}{5}$       (۴)  $\frac{9}{10}$



# برنامه راهبردی پایه دوازدهم تجربی تابستان ۱۴۰۲

| بخش پاسخ گویی اختیاری بر نامه تابستان                       |  | بخش پاسخ گویی اجباری بر نامه تابستان  |  |   |  |   |  |   | تاریخ آزمون، نمودار پیشروی           |    |
|---|--|---|--|---|--|---|--|---|--------------------------------------|----|
| ریاضی ۱<br>(۱۰سؤال)   | فیزیک ۱<br>(۱۰سؤال)                        | زین شناسی<br>(۱۰سؤال)   | ریاضی ۲<br>(۱۰سؤال)  | شیمی ۱<br>(۱۰سؤال)  | شیمی ۲<br>(۱۰سؤال)   | فیزیک ۲<br>(۱۰سؤال)   | زیست شناسی ۱<br>(۲۰سؤال)   | زیست شناسی ۲<br>(۲۰سؤال)  | ۲۳ تیر ماه                           | ۲  |
| کل کتاب   | کل کتاب                                    | کل کتاب   | کل کتاب  | کل کتاب   | کل کتاب  | کل کتاب   | کل کتاب  | کل کتاب   | وی مقایسه‌ای اول - تعیین سطح تابستان | ۲  |
| مجموعه، الگو و دنباله + مثلثات<br>صفحه‌های ۱ تا ۳۵          | فیزیک و اندازه گیری<br>صفحه‌های ۱ تا ۲۲    | آزمایش گیاه و تکون زمین + منابع معدنی و ذخایر انرژی، زئینهای تمدن و توسعه صنعتی (تا سر آکتشاف معدن)<br>صفحه‌های ۸ تا ۳۱ | هندسه تطبیقی و جبر + هندسه<br>صفحه‌های ۱ تا ۴۱               | گیاهان زنده گیاهان آبزی<br>صفحه‌های ۱ تا ۲۳                 | قدر هدایای زمینی را بدانیم<br>(تا سر گنج‌های اعماق دریا)<br>صفحه‌های ۱ تا ۲۵ | الکتریسیته ساکن<br>صفحه‌های ۱ تا ۲۱   | دنیای زنده + گوارش و جذب مواد<br>صفحه‌های ۱ تا ۲۲                    | تنظیم عصبی + حواس<br>صفحه‌های ۱ تا ۲۴                                   | ۳۰ تیر ماه                           | ۲  |
| مثلثات + توان‌های گویا و عبارتهای جبری<br>صفحه‌های ۳۶ تا ۶۸ | ویژگی‌های فیزیکی مواد<br>صفحه‌های ۲۳ تا ۵۲ | منابع معدنی و ذخایر انرژی، زئینهای تمدن و توسعه صنعتی (تا سر منابع خاک)<br>صفحه‌های ۳۱ تا ۵۱                            | هندسه + تابع<br>صفحه‌های ۴۲ تا ۷۰                            | گیاهان زنده گیاهان آبزی<br>صفحه‌های ۲۴ تا ۴۴                | قدر هدایای زمینی را بدانیم<br>صفحه‌های ۲۵ تا ۴۸                              | جریان الکتریکی و مدارهای جریان مستقیم<br>مقاومت الکتریکی (تا سر عوامل مؤثر بر مقاومت الکتریکی)<br>صفحه‌های ۲۲ تا ۴۴ | کوارش و جذب مواد + تبادل یون<br>صفحه‌های ۲۵ تا ۴۶                    | دستگاه حرکتی + تنظیم شیمیایی<br>صفحه‌های ۳۷ تا ۶۲                       | ۱۳ مردادماه                          | ۱۰ |
| معادله‌ها و نامعادله‌ها + تابع<br>صفحه‌های ۶۹ تا ۱۰۰        | کار، انرژی و توان<br>صفحه‌های ۵۲ تا ۸۲     | منابع آب و خاک + زمین شناسی و سازندهای مهندسی<br>صفحه‌های ۵۱ تا ۷۱  | مثلثات + توابع نمایی و لگاریتمی<br>صفحه‌های ۱۰۴ تا ۱۰۴       | رودهای کارها در زندگی<br>صفحه‌های ۴۵ تا ۶۱                  | در بی غذای سالم<br>(تا سر غذای سالم)<br>صفحه‌های ۴۹ تا ۷۵                    | جریان الکتریکی و مدارهای جریان مستقیم<br>صفحه‌های ۴۵ تا ۶۴  | گردش مواد در بدن<br>صفحه‌های ۴۷ تا ۶۸                                | ایمنی + تقسیم یافته<br>صفحه‌های ۶۳ تا ۹۶                                | ۲۷ مردادماه                          | ۱۰ |
| تابع + شمارش بدون شماردن<br>صفحه‌های ۱۰۱ تا ۱۴۰             | دما و گرما<br>صفحه‌های ۸۲ تا ۱۰۲           | زمین شناسی و سلامت + بویایی زمین<br>صفحه‌های ۷۱ تا ۹۴   | توابع نمایی و لگاریتمی + حد و پیوستگی<br>صفحه‌های ۱۰۵ تا ۱۴۴ | رودهای کارها در زندگی + آب، آهنگ زندگی<br>صفحه‌های ۷۰ تا ۹۸ | در بی غذای سالم<br>صفحه‌های ۷۵ تا ۹۶   | مغناطیس و القای الکترومغناطیسی<br>صفحه‌های ۶۵ تا ۸۵   | تنظیم اسبوری و دفع مواد زائد + از یاخته تا گیاه<br>صفحه‌های ۶۹ تا ۸۹ | تولید مثل<br>صفحه‌های ۹۷ تا ۱۱۸   | ۱۰ شهریور ماه                        | ۱۰ |
| آمار و احتمال<br>صفحه‌های ۱۴۱ تا ۱۷۰                        | دما و گرما<br>صفحه‌های ۱۰۳ تا ۱۲۰          | بویایی زمین + زمین شناسی ایران<br>صفحه‌های ۹۵ تا ۱۱۷  | آمار و احتمال<br>صفحه‌های ۱۴۳ تا ۱۶۶                         | آب، آهنگ زندگی<br>صفحه‌های ۹۸ تا ۱۲۲                        | پوشاک، نیاز، پایان نابینا<br>صفحه‌های ۹۷ تا ۱۳۱                              | مغناطیس و القای الکترومغناطیسی<br>صفحه‌های ۸۵ تا ۱۰۴  | از یاخته تا گیاه + جذب و انتقال مواد در گیاهان<br>صفحه‌های ۹۰ تا ۱۱۱ | تولید مثل نهادهای گیاهان + پاسخ گیاهان به محرکها<br>صفحه‌های ۱۱۹ تا ۱۵۲ | ۷ مهر ماه                            | ۲  |
| ریاضی ۱<br>کل کتاب  | فیزیک ۱<br>کل کتاب                         | -   | ریاضی ۲<br>کل کتاب   | شیمی ۱<br>کل کتاب   | شیمی ۲<br>کل کتاب  | فیزیک ۲<br>کل کتاب  | زیست شناسی ۱<br>کل کتاب  | زیست شناسی ۲<br>کل کتاب   | وی مقایسه‌ای دوم - تعیین سطح پاییز   | ۲  |